

# Manual de instrucciones

Dumper

Dumper

**1001/1501/2001**



Tipo de vehículo

1001 / 1501 / 2001

Edición

2.0

Idioma

español

Número de artículo

1000103798

## Documentación

Designación		Nº de pedido
Manual de instrucciones		1000103798
Manual de Servicio postventa	1001	1000142227
	1501	1000144668
	2001	1000154116
Catálogo de piezas de recambio	1001	1000135891/1000164057
	1501	1000165936/1000135893
	2001	1000110328/1000184835

## Leyenda de edición

Edición	Publicado
2.0	04/ 2008

Copyright – 2008 Neuson Baumaschinen GmbH, Linz-Leonding  
Impreso en Austria. Se reservan todos los derechos

Esta publicación sólo debe ser utilizada por el destinatario para la finalidad prevista. Está prohibida su reproducción, total o parcial, por cualquier medio, así como su traducción a cualquier idioma sin autorización previa por escrito.

El vehículo de la figura del título puede mostrar opciones (opc.).



**neuson**

Neuson Baumaschinen GmbH  
Haidfeldstrasse 37  
A-4060 Linz-Leonding

Documento: BA 1001/1501/2001 Es  
Nº de pedido: 1000103798  
Edición: 2.0



## índice

**Introducción**

Observaciones al manual de instrucciones .....	1-1
Descripción sinóptica .....	1-2
Especificaciones .....	1-2
Declaración de conformidad CE Dumper 1001AB (número de serie:AB.....) .....	1-3
Declaración de conformidad CE Dumper 1501AB a partir del número de serie:AB..... 1-4	
Declaración de conformidad CE Dumper 2001 CB(número de serie:CB.....) .....	1-5
Placas de características y números de equipo .....	1-6
Otras señales y símbolos .....	1-7

**Instrucciones de seguridad**

Identificación de indicaciones de advertencia y de peligro .....	2-1
Garantía .....	2-1
Utilización apropiada y exclusión de responsabilidad .....	2-2
Normas de conducta generales e indicaciones de seguridad .....	2-3
Medidas organizativas .....	2-3
Selección y cualificación del personal; obligaciones básicas .....	2-4
Instrucciones de seguridad para el funcionamiento .....	2-5
Funcionamiento normal .....	2-5
Trabajo con remolque .....	2-7
Observaciones de seguridad para el mantenimiento y el cuidado .....	2-8
Indicaciones sobre peligros especiales .....	2-10
Energía eléctrica .....	2-10
Gas, polvo, vapor, humo .....	2-10
Sistema hidráulico .....	2-11
Ruido .....	2-11
Aceites, grasas, y otras sustancias químicas .....	2-11
Batería .....	2-11
Neumáticos .....	2-11

**Manejo**

Vista general denominación de grupo constructivo 2001S .....	3-4
Denominación del módulo 2001 SLE .....	3-5
Dispositivos operativos 1001/1501/1501S hasta número de serie AB..... .....	3-6
Dispositivos operativos 1001/1501/1501 S a partir del número de serie AB..... .....	3-7
Dispositivos operativos 2001/2001SLE .....	3-8
Puesta en marcha .....	3-9
Instrucciones de seguridad .....	3-9
Primera puesta en marcha .....	3-9
Tiempo de rodaje .....	3-9
Listas de comprobación .....	3-10
Lista de control «Arranque» .....	3-10
Lista de control «Funcionamiento» .....	3-11
Lista de control «Parada del vehículo» .....	3-11
Circular con el dumper .....	3-12
Cuadro general: Interruptor de precalentamiento y de arranque .....	3-12
Vista general: pedal del acelerador .....	3-12
Sinopsis de testigos y pilotos .....	3-13
Antes de arrancar el motor .....	3-15
Generalidades Arrancar el motor .....	3-15
Procedimiento .....	3-15
Una vez arrancado el motor ... .....	3-16
Calentar el motor .....	3-16
Arranque del motor con cables auxiliares (batería de alimentación) .....	3-16

Indicaciones especiales para la circulación por vías públicas .....	3-18
Inicio de la marcha .....	3-18
Freno hidráulico .....	3-19
Freno mecánico .....	3-19
Intermitentes de emergencia .....	3-19
Conducción en pendiente .....	3-20
Instrucciones de seguridad específicas .....	3-20
Conducción en pendiente con carga .....	3-21
Conducción en pendiente sin carga .....	3-21
Conducción transversal en pendientes .....	3-21
Aparcamiento de la máquina .....	3-22
Carga de la máquina .....	3-23
Ajuste del asiento .....	3-24
Ajuste del peso .....	3-24
Ajuste longitudinal .....	3-24
Ajuste del respaldo .....	3-24
Cinturón de seguridad .....	3-25
Capó .....	3-26
Trabajos con el vehículo .....	3-27
Instrucciones de seguridad de carácter general .....	3-27
Volquete alto - Accionamiento de la caja de volquete (1001 + 1501H + 1501S) ...	3-28
Volquete giratorio - accionamiento de la caja del volquete .....	3-29
Dispositivo de autocarga (2001 SLE) .....	3-30
Notas para el trabajo con el dispositivo de autocarga .....	3-31
Barra antivuelco .....	3-31
Remolcar 1001/1501/1501 S/2001 .....	3-32
Abrir el circuito de alta presión 1001/1501/1501 S .....	3-32
Soltar el freno con fuerza almacenada de muelle 1001/1501/1501 S .....	3-32
Abrir el circuito de alta presión 2001 .....	3-33
Soltar el freno con fuerza almacenada de muelle 2001 .....	3-33
Apoyos angulares .....	3-34
Bloquear la palanca de mando .....	3-34
Cargar el vehículo con grúa .....	3-35
Cargar y transportar el vehículo .....	3-36
Amarrar el vehículo .....	3-37
Interruptor principal de la batería 1001 - 1501 .....	3-37
<b>Averías</b>	
Averías en el motor .....	4-1
<b>Mantenimiento</b>	
Introducción .....	5-1
Soporte de mantenimiento volquete frontal 1001 .....	5-1
Apoyos de mantenimiento modelo 1501 .....	5-2
Soporte de mantenimiento 2001 .....	5-3
Sistema de combustible .....	5-4
Instrucciones de seguridad específicas .....	5-4
Repostar combustible .....	5-4
Estaciones de servicio .....	5-5
Especificación del gasoil .....	5-5
Purgar el sistema de combustible .....	5-5
Filtro previo de combustible con separador de agua .....	5-6
Sustituir el filtro de combustible .....	5-7
Sistema de lubricación del motor .....	5-8
Controlar el nivel de aceite .....	5-8
Recargar aceite de motor .....	5-9
Sistema de refrigeración del motor y de la hidráulica .....	5-10
Instrucciones de seguridad específicas .....	5-10

Controlar el nivel del líquido refrigerante/Añadir líquido refrigerante .....	5-11
Filtro de aire .....	5-13
Cambiar el filtro .....	5-14
Correa trapezoidal .....	5-15
Comprobar la tensión de la correa trapezoidal .....	5-15
Retensado de la correa .....	5-16
Sistema hidráulico .....	5-17
Instrucciones de seguridad específicas .....	5-17
Controlar el nivel del aceite hidráulico .....	5-18
Añadir aceite hidráulico .....	5-19
Cambiar el aceite hidráulico .....	5-20
Indicador de suciedad para el filtro de aceite hidráulico .....	5-20
Cambio del cartucho filtrante de aceite hidráulico .....	5-20
Indicaciones importantes para el uso de aceite biodegradable .....	5-21
Comprobar las tuberías de presión hidráulicas .....	5-22
Neumáticos .....	5-23
Trabajos de control .....	5-23
Cambio de ruedas .....	5-24
Instalación eléctrica .....	5-25
Instrucciones de seguridad específicas .....	5-25
Trabajos de mantenimiento y conservación periódicos .....	5-25
Indicaciones sobre componentes especiales .....	5-26
Alternador de corriente trifásica .....	5-26
Batería .....	5-27
Trabajos de conservación y mantenimiento .....	5-28
Limpieza .....	5-28
Indicaciones generales para todas las áreas del vehículo. ....	5-28
Parte exterior del vehículo completo .....	5-29
Compartimento motor .....	5-29
Uniones atornilladas y fijaciones .....	5-29
Puntos de rotación y bisagras .....	5-29
Combustibles y lubricantes (1001 y 1501) .....	5-30
Combustibles y lubricantes (2001) .....	5-32
Plan de mantenimiento (sinopsis) (1001-1501) .....	5-34
Plan de mantenimiento (sinopsis) (2001) .....	5-37
Plan de puntos de lubricación 1001 .....	5-41
Plan de puntos de lubricación 1501 .....	5-42
Plan de puntos de lubricación 1501S .....	5-43
Plan de puntos de lubricación 2001 .....	5-44

**Datos técnicos (1001-1501)**

Bastidor .....	6-1
Motor( .....	6-1
Transmisión .....	6-2
Frenos .....	6-2
Dirección .....	6-2
Sistema hidráulico de trabajo .....	6-2
Instalación de carga .....	6-2
Propiedades de marcha.....	6-3
Instalación eléctrica (hasta AC000101) .....	6-3
Caja de fusibles .....	6-3
Relés .....	6-3
Instalación eléctrica (a partir de AB150001H/150002D) .....	6-4
Caja de fusibles .....	6-4
Relés .....	6-4



Neumáticos1001/1501/2001 .....	6-5
Medición de ruido .....	6-5
Tabla de mezcla del líquido refrigerante .....	6-5
Dimensiones modelo 1001 .....	6-6
Dimensiones modelo 1501 .....	6-7
Dimensiones modelo 1501S .....	6-8
<b>Datos técnicos (2001)</b>	
Motor .....	6-9
Transmisión .....	6-10
Frenos .....	6-10
Dirección .....	6-10
Sistema hidráulico de trabajo .....	6-10
Equipo cargador .....	6-11
Propiedades de marcha .....	6-11
Sistema eléctrico .....	6-11
Caja de fusibles .....	6-11
Relés .....	6-12
Neumáticos .....	6-13
Medición de ruido .....	6-13
Tabla de mezcla del líquido refrigerante .....	6-13
Neumáticos .....	6-14
Medición de ruido .....	6-14
Tabla de mezcla del líquido refrigerante .....	6-14
Dimensiones modelo 2001 .....	6-15



**Numerisch**

14 .....3-8

**A**

Abreviaturas .....1-1  
 Abrochar el cinturón de seguridad .....3-25  
 Aceite biodegradable .....5-21  
 Ajuste del asiento .....3-24  
     ajuste del peso .....3-24  
     Ajuste del respaldo .....3-24  
     Ajuste longitudinal .....3-24  
 Ayuda de arranque .....3-16

**B**

Barra antivuelco .....3-31

**C**

Cinturón de seguridad .....3-25  
 Circular con el dumper .....3-12  
 Combustibles y lubricantes .....5-30, 5-32  
 Conducción por vías públicas .....3-18  
 Conmutador de precalentamiento y de arranque .....3-12

**D**

Datos técnicos .....6-1, 6-9  
     Bastidor .....6-1  
     Dimensiones .....6-6, 6-7, 6-8, 6-15  
     Motor .....6-1, 6-9  
     Ruidos .....6-5, 6-13, 6-14  
     Sistema eléctrico .....6-3, 6-4, 6-11  
     Tabla de mezcla del líquido refrigerante .....6-5, 6-13, 6-14  
 Disposiciones legales .....1-2

**F**

filtro de aire .....5-13

**G**

Garantía .....2-1

**I**

Instrucciones de seguridad  
     Funcionamiento .....2-5  
     Identificación .....2-1  
     Mantenimiento y conservación .....2-8  
     Normas de conducta de carácter general .....2-3  
     Peligros especiales .....2-10  
     Remolques e implementos .....2-7

**L**

Listas de control .....3-10

**M**

Manejo .....3-1  
     Ajuste de la altura del cinturón de seguridad .....3-25  
     Antes de arrancar el motor .....3-15  
     Arrancar el motor .....3-15  
     Poner fuera de servicio un equipo .....3-22  
     Sinopsis del tablero de instrumentos .....3-2, 3-3, 3-4, 3-5  
     Vista general denominación de grupo constructivo 1501S .....3-3  
     Vista general denominación de grupo constructivo 2001S .....3-4  
     Vista general denominación del módulo 1001/1501 .....3-2  
     Vista general puesto de mando .....3-5

**Mantenimiento**

Aceite biodegradable .....5-21  
 Añadir aceite hidráulico .....5-19  
 Añadir aceite motor .....5-9  
 Añadir líquido refrigerante .....5-11  
 Combustibles y lubricantes .....5-30, 5-32  
 Comprobar el nivel del aceite .....5-8  
 Comprobar el nivel del aceite hidráulico .....5-18  
 Comprobar el nivel del líquido refrigerante .....5-11  
 Correa trapezoidal .....5-15  
 Equipo eléctrico .....5-25  
 filtro de aire .....5-14  
 Indicaciones sobre componentes especiales .....5-26  
 Limpieza .....5-28  
 Neumáticos .....5-23  
 Programa de mantenimiento .....5-34, 5-37  
 Puntos de rotación y bisagras .....5-29  
 Sistema de combustible .....5-4  
 Sistema de engrase del motor .....5-8  
 Sistema de refrigeración del motor y de la hidráulica .....5-10  
 Sistema hidráulico .....5-17  
 Sustituir el filtro de combustible .....5-7  
 Trabajos de mantenimiento y conservación periódicos .....5-25  
 Trabajos generales de conservación .....5-28  
 Tuberías de presión del sistema hidráulico .....5-22  
 Uniones roscadas .....5-29

**Máquina**

Cargar y transportar .....3-36  
 Descripción sinóptica .....1-2

**N**

Neumáticos .....5-23

**O**

Observaciones  
     Sobre el manual de instrucciones .....1-1

**P**

Puesta en marcha .....3-2, 3-3, 3-4, 3-5  
     Instrucciones de seguridad .....3-9  
     Listas de control .....3-10  
     Primera puesta en marcha .....3-9

**R**

Repostar combustible .....5-4  
 Rótulos y símbolos .....1-7

**S**

Sinopsis del tablero de instrumentos .....3-2, 3-3, 3-4, 3-5  
 Suspensión de cargas .....3-35



**T**

Testigos y pilotos .....3-13  
Tiempo de rodaje .....3-9

**U**

Utilización apropiada y exclusión de responsabilidad .....2-2

# 1 Introducción

## 1.1 Observaciones al manual de instrucciones

El manual de instrucciones se encuentra en la caja de almacenamiento prevista al efecto debajo del capó del motor.

El manual de instrucciones contiene avisos importantes para utilizar el vehículo de forma segura, adecuada y rentable. Por ello, no sólo está pensado para la formación o instrucción de nuevo personal de servicio, sino también como obra de consulta para «viejos zorros». Contribuye a evitar peligros, así como a reducir los costes de reparación y los tiempos improductivos. Además aumenta la fiabilidad y la vida útil del vehículo. Por estas razones, el manual de instrucciones **debe ser conservado siempre en el vehículo.**

Su seguridad, así como la de otros, depende fundamentalmente del dominio de la máquina. Por ello, lea detenidamente este manual de instrucciones completo antes de utilizar el vehículo por vez primera. Con el manual de instrucciones puede usted familiarizarse con el vehículo con mayor rapidez y utilizarlo, en consecuencia, de forma más segura y eficaz.

Antes de utilizarlo por primera vez, lea también detenidamente el capítulo «Instrucciones de seguridad», al objeto de estar debidamente informado para solventar eventuales situaciones de peligro. Hacerlo durante el trabajo, es demasiado tarde. Básicamente rige lo siguiente:

**¡Trabajar con prudencia y precaución es la mejor forma de prevenir accidentes!**

La seguridad y disponibilidad operativas de la máquina no dependen sólo de su capacidad, sino también de la conservación y del mantenimiento de la misma. Por eso son imprescindibles los trabajos de mantenimiento y conservación periódicos. Los trabajos de mantenimiento y conservación de gran envergadura deben ser encomendados siempre a personal especializado debidamente formado. Utilice siempre en las reparaciones repuestos originales. De esta forma se asegurará la conservación de la seguridad y disponibilidad operativas del vehículo, así como del valor del mismo.

Su distribuidor Neuson se encuentra en todo momento a su disposición para cualquier aclaración adicional sobre el vehículo o el manual de instrucciones.

### Abreviaturas/símbolos

- Identificación de una enumeración
  - Desglose de una enumeración/actividad. Respetar el orden recomendado

☞ Identificación de una actividad a realizar

➡ Descripción de las consecuencias de una actividad

Sin ilustr. = sin ilustración

„Opc.“ = Opción

Esta abreviatura identifica elementos de mando u otros grupos de la máquina montados opcionalmente.

### 1.2 Descripción sinóptica

El dumper modelo 1001-1501-2001 es una máquina de trabajo semoviente. Siempre observar las disposiciones nacionales pertinentes.

La máquina es un ayudante flexible y productivo en la obra para realizar movimientos de tierra, grava y escombros. Los componentes principales de la máquina son:

- Barra antivuelco
- Caja de volquete giratoria hidráulica o volquete frontal
- Motor diesel Yanmar de tres cilindros,
- Cuadro de chapa de acero estable

### 1.3 Especificaciones

#### Exigencias al conductor

La maquinaria para el movimiento de tierras sólo debe ser conducida o mantenida por personas independientes que

- sean mayores de 18 años,
- sean corporal y psíquicamente idóneas,
- hayan sido instruidos en la conducción y mantenimiento de la maquinaria para el movimiento de tierras y hayan demostrado su capacidad al empresario y
- se espera de ellos que cumplan con fiabilidad las tareas que se le han encargado.

Deben ser designados por el empresario para la conducción y mantenimiento de la maquinaria para el movimiento de tierras.

Siempre observar las disposiciones nacionales pertinentes.









## 1.8 Otras señales y símbolos

A continuación se exponen tan sólo aquellos rótulos o símbolos cuyo significado no es inequívoco, ni incluyen texto aclarativo ni son explicados en los siguientes capítulos.

Indicación de denominación abreviada

☞ 1501 volquete giratorio = 1501S

☞ 1501 volquete alto = 1501H

### Significado

La máquina o partes de la misma sólo se deben elevar por estas armellas.

### Colocado

Esta pegatina se encuentra en distintas posiciones de la máquina y junto a las armellas.



Fig. 6: Armellas



Fig. 7: Depósito de diesel

### Significado

Indica que el máquina funciona con diesel. ¡Sólo repostar diesel!

### Colocado

En depósito de combustible



Fig. 8: Depósito hidráulico

### Significado

Indica que se encuentra aceite hidráulico en el depósito

### Colocado

En el depósito hidráulico

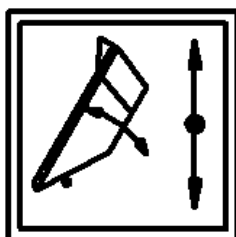


Fig. 9: Volcar caja del volquete

### Significado

Indica cómo se puede volcar la caja del volquete.

### Colocado

En el capó del motor

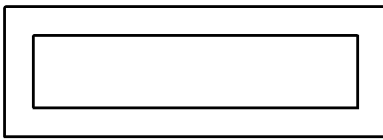


Fig. 10: Número de serie

**Significado**

En esta pegatina figura el número de serie del equipo.

**Colocado**

En el chasis, delante a la derecha

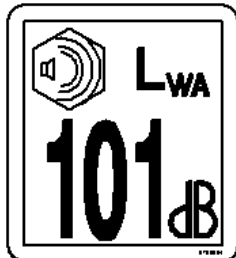


Fig. 11: Nivel de emisiones acústicas

**Significado**

Indica el valor del nivel de potencia acústica según la norma 2000/14/CE.

**Colocado**

En el capó del motor



Fig. 12: Cinturón de regazo

**Significado**

¡Con la barra antivuelco subida siempre se tiene que colocar el cinturón de regazo!  
¡Queda prohibido el uso de la barra antivuelco bajada!

**Colocado**

En el capó del motor

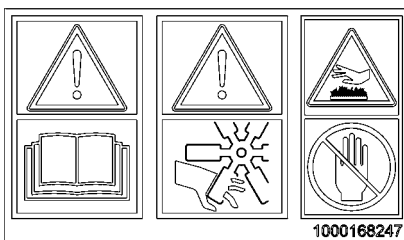


Fig. 13: Elementos rotatorios y calientes

**Significado**

¡Precaución con elementos rotatorios y calientes! Consultar el manual de instrucciones.

**Colocado**

En el capó del motor

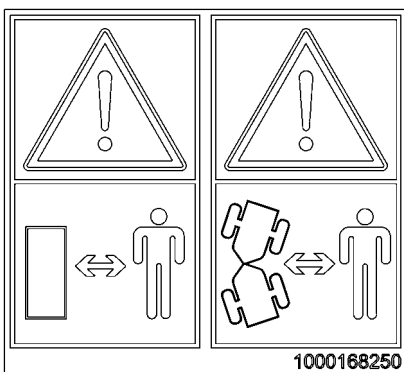


Fig. 14: Distancia frente a la máquina

**Significado**

Indica que, durante el funcionamiento, las demás personas deben mantenerse a una cierta distancia de la máquina.

**Colocado**

En la caja del volquete

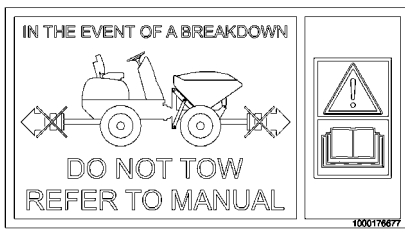


Fig. 15: Remolcado

**Significado**

La máquina sólo debe ser remolcada por personal instruido al efecto. ¡Observar el manual de instrucciones!

**Colocado**

En el capó del motor



Fig. 16: Presión de los neumáticos

**Significado**

En esta pegatina figura la presión para los neumáticos.

**Montaje (1501S-H, 1001)**

En los guardabarros y en la caja del volquete

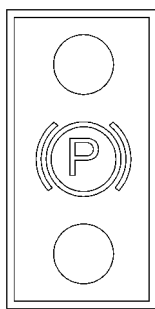


Fig. 17: Freno de estacionamiento

**Significado**

Freno de estacionamiento

**Montaje (1501H-S, 1001)**

Puesto de mando

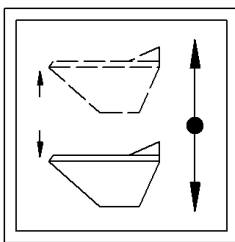


Fig. 18: Subir y bajar la caja del volquete

**Significado**

Subir / bajar la caja del volquete

**Montaje (1501H, 1001)**

En el capó del motor



Fig. 19: Ángulo de inclinación

**Significado**

Esta etiqueta adhesiva indica el máximo ángulo de inclinación admisible en caso de marcha inclinada en todas las posiciones de conducción.

**Montaje (1001)**

Caja del volquete



Fig. 20: Bascular caja del volquete

**Significado**

Bascular caja del volquete izquierda / derecha

**Montaje (1501S,2001)**

En el capó del motor

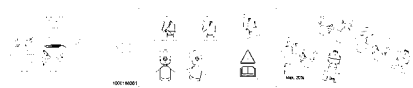


Fig. 21: Ángulo de inclinación

**Significado**

Esta etiqueta adhesiva indica el máximo ángulo de inclinación admisible en caso de marcha inclinada en todas las posiciones de conducción.

**Montaje (1501S)**

Caja del volquete

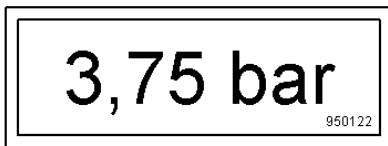


Fig. 22: Presión de los neumáticos

**Significado**

En esta pegatina figura la presión para los neumáticos.

**Montaje (2001)**

- 2x guardabarros
- 2x caja del volquete

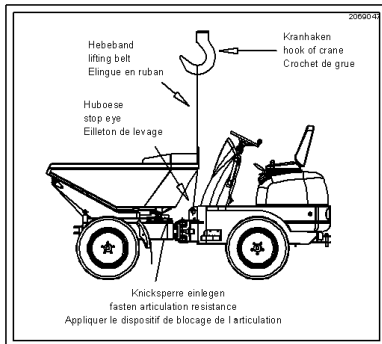


Fig. 23: Cargar dumper

**Significado**

Cargar dumper

**Montaje (2001)**

Bastidor trasero, derecha

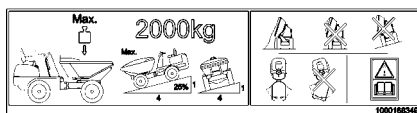


Fig. 24: Ángulo de inclinación

**Significado**

Esta etiqueta adhesiva indica el máximo ángulo de inclinación admisible en caso de marcha inclinada en todas las posiciones de conducción.

**Montaje (2001)**

Caja del volquete

**Significado**

Apoyos de mantenimiento

**Colocado**

Bastidor delantero 1001, 1501 y, en 2001, en la consola giratoria



Fig. 25: Apoyos de mantenimiento

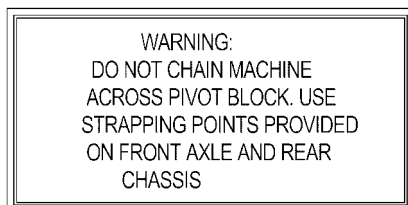


Fig. 26: Arriostramiento

**Significado**

¡La máquina no se debe arristrar a través de la articulación angular!

**Montaje (1501S-H, 1001)**

En la cubierta de batería

## 2 Instrucciones de seguridad


### 2.1 Identificación de indicaciones de advertencia y de peligro

Las indicaciones importantes que afectan a la seguridad del personal operario y del vehículo se resaltan en este manual de instrucciones con las siguientes denominaciones y signos:



#### **¡Peligro!**

Identificación de indicaciones cuya inobservancia implica peligro para la vida e integridad física del operario o de sus colaboradores.


 *Medidas para evitar peligro*

---



#### **¡Precaución!**

Identificación de indicaciones cuya inobservancia implica peligro para la máquina.

 *Medidas para evitar peligro para la máquina*

---



#### **¡Indicación!**

Identificación de indicaciones que facilitan una utilización más eficaz y productiva de la máquina.

---



#### **¡Medio ambiente!**

Identificación de indicaciones cuya inobservancia implica peligro para el medio ambiente. Existe riesgo medioambiental en caso de manipulación inapropiada de sustancias nocivas para el medio ambiente (por ej., aceite usado) y/o de su evacuación.

---

### 2.2 Garantía

Los derechos de la garantía sólo se pueden reclamar frente a su socio comercial Neuson. Además, observar las indicaciones contenidas en este manual de instrucciones.



### 2.3 Utilización apropiada y exclusión de responsabilidad

- La utilización de la máquina es apropiada para:
  - Movimientos de tierra, de grava, gravilla y escombros
  - Cualquier uso distinto de los expuestos anteriormente es considerado inapropiado. La empresa Neuson declina cualquier responsabilidad que se derive de las mismas el usuario exclusivamente asume el riesgo. Forman parte de una utilización apropiada la observancia de las indicaciones contenidas en el manual de uso, así como de las condiciones de mantenimiento y reparación.
- Las modificaciones realizadas por cuenta propia en el vehículo, así como la utilización de repuestos, accesorios, implementos y equipamientos especiales no probados ni homologados por la empresa Neuson pueden repercutir negativamente sobre la seguridad del vehículo. La empresa Neuson declina cualquier responsabilidad que se derive de las mismas
- La empresa Neuson Baumaschinen GmbH no se hace responsable de las lesiones y/o daños materiales que se deriven de la inobservancia de las indicaciones de seguridad, el manual de instrucciones o la infracción de la obligación de diligencia en relación con:
  - la manipulación
  - Funcionamiento
  - la conservación y el mantenimiento
  - Las reparaciones del vehículo se producen incluso si no se indican especialmente estas obligaciones de cuidados en las indicaciones de seguridad, manuales de instrucciones y de mantenimiento (vehículo/motor).
  - Leer detenidamente este Manual de instrucciones antes de la puesta en marcha, mantenimiento o reparación del vehículo. ¡Es imprescindible que se observen todas las instrucciones de seguridad!
- Para la conducción en carretera es necesario equipar el vehículo según el código de circulación y observar las prescripciones de éste. Sólo se permite circular sin alumbrado en obras y con una visibilidad suficiente.

## 2.4 Normas de conducta generales e indicaciones de seguridad

### Medidas organizativas

- El vehículo ha sido construido conforme al estado de la técnica y a las reglas técnicas de seguridad generalmente reconocidas. No obstante, en su utilización pueden sobrevenir peligros para la vida e integridad física del operador o de terceros, así como daños en el vehículo u otros bienes materiales

- ¡Sólo utilizar el vehículo en perfecto estado técnico y sólo para las aplicaciones apropiadas, con plena consciencia de la seguridad y de los peligros, así como bajo observancia del manual de instrucciones! ¡Subsanar inmediatamente las averías que puedan afectar sobre todo a la seguridad!

#### **Normas básicas:**

¡Antes de cualquier puesta en marcha se debe comprobar la seguridad de circulación y de funcionamiento del vehículo!

- ¡Trabajar con prudencia y precaución es la mejor forma de prevenir accidentes!
- El manual de instrucciones tiene que estar disponibles en permanencia junto al vehículo, por lo cual es necesario guardarlo en la caja de herramientas prevista al efecto.  
Un Manual de instrucciones incompleto o ilegible debe ser completado o reemplazado inmediatamente.
- Complementariamente al manual de instrucciones, observar también las regulaciones legales generales y demás normas de obligado cumplimiento para la prevención de accidentes y la protección del medio ambiente, de cuyo contenido se debe advertir al personal operario.  
Las obligaciones de este tipo pueden referirse también, por ej., a la manipulación de sustancias peligrosas, a la disponibilidad y utilización de equipamiento personal de protección, o a las regulaciones sobre la conducción por vías públicas
- El manual de instrucciones deberá ser oportunamente complementado proporcionando las pertinentes informaciones relacionadas con las particularidades de la empresa, por ej., en relación con la organización y los procesos de trabajo, o el personal empleado, incluyendo las obligaciones de vigilancia y de notificación
- El personal encargado de atender la maquinaria debe haber leído detenidamente y entendido el manual de instrucciones antes de iniciar trabajos con el mismo, sobre todo el capítulo relativo a las indicaciones de seguridad. Esto se refiere especialmente al personal cuyo servicio en los trabajos de equipamiento o mantenimiento del vehículo tenga carácter puntual
- El usuario/propietario ha de controlar, al menos mediante controles ocasionales, que los procesos de trabajo se ejecutan de modo seguro y con consciencia del peligro por parte del personal de servicio y mantenimiento, con observancia del manual de instrucciones
- El usuario/propietario está obligado a utilizar el vehículo sólo en perfecto estado y respetar, en tanto sea necesario o venga legalmente impuesto, las normas relativas a la indumentaria de seguridad del personal de servicio y mantenimiento
- En caso de modificaciones relevantes en materia de seguridad en un vehículo o en su comportamiento funcional, se debe detener inmediatamente el vehículo y comunicar la incidencia inmediatamente al organismo/persona competente. Daños o averías relevantes para la seguridad del vehículo deberán ser subsanados inmediatamente.
- ¡Sin la autorización de la empresa Neuson no se permite realizar modificaciones, adiciones o transformaciones que pudieran perjudicar la seguridad en el vehículo y sus superestructuras, así como en los implementos! Ello se refiere también a la instalación y ajuste de dispositivos y válvulas de seguridad, así como a la soldadura de elementos portantes.



- Los repuestos deberán cumplir los requisitos técnicos de la empresa Neuson, lo cual queda garantizado en todo caso si se utilizan repuestos originales.
- Las tuberías hidráulicas flexibles deben ser sustituidas periódicamente con arreglo a los intervalos especificados o en periodos razonables, incluso aunque no se aprecien deficiencias relevantes en materia de seguridad.
- Antes de iniciar el trabajo con/en la máquina, quitarse cualquier tipo de complemento como anillos, relojes de muñeca, pulseras, etc., evitar llevar el pelo suelto y asegurar su vestimenta, por ej., chaquetas abiertas, corbatas o pañuelos.  
De lo contrario existe peligro de lesiones causadas por atrapamiento o arrastre
- Mantener limpia la máquina. De esta forma se evitará el
  - peligro de incendio, por ej., a causa de la presencia de trapos empapados de aceite en las proximidades
  - peligro de lesiones, por ej., a causa de peldaños sucios, así como el
  - Peligro de accidentes p. ej. por pedal del acelerador sucio
- Observar todas las señales de seguridad, advertencia e indicación del vehículo.
- ¡Respetar siempre los plazos especificados o indicados en el Manual de instrucciones acerca de las inspecciones y trabajos de mantenimiento periódicos!
- Es imprescindible que la práctica de medidas de puesta a punto, así como de trabajos de inspección, mantenimiento o reparación se efectúen con el equipamiento de taller apropiado para dichas operaciones.

### Selección y cualificación del personal; obligaciones básicas

- Los trabajos en/con el vehículo han de ser efectuados sólo por personal de confianza.  
¡No dejar que ninguna persona no autorizada conduzca o trabaje con la máquina!  
¡Observar la edad mínima legal!
- El vehículo debe ser utilizado sólo por personal debidamente formado o instruido, y cuyas competencias en relación con el manejo, preparación, mantenimiento y reparación se encuentren clara e inequívocamente definidas
- Determinar la responsabilidad del conductor de la máquina - incluso en relación con las normas de circulación. El operario del vehículo debe disponer de la posibilidad de rehusar instrucciones de terceros que afecten a la seguridad.
- Todo aquel personal que se encuentre en proceso de formación, aprendizaje o instrucción, o en el marco de una formación general, sólo debe utilizar la máquina bajo el control constante de una persona experimentada
- Cualquier trabajo que debe ser realizado en el equipo eléctrico, en el mecanismo de avance, en el sistema de frenos o en el mecanismo de dirección debe ser realizado sólo por personal especializado debidamente formado.  
¡En el sistema hidráulico del vehículo sólo debe intervenir personal con conocimientos específicos y experiencia en hidráulica!
- Cuando no se pueda mantener la distancia de seguridad, acotar el área de peligro.  
¡Parar el trabajo en caso de que haya personas que no hayan abandonado el área de peligro a pesar de haber sido advertidas! ¡La permanencia en las áreas de peligro está prohibida!

### Área de peligro:

El área de peligro se define como la zona en la cual personas se encuentran expuestas a riesgo a causa de los movimientos

- Máquina
- los dispositivos de trabajo
- los implementos adicionales o
- el material de carga
- Este área abarca también la zona definida por la caída de una carga o de un dispositivo, así como la alcanzada por un componente expulsado.  
Ampliar el área de peligro en 0,5 m en caso de proximidad inmediata de
- obras
- andamiajes u
- otros componentes fijos

## 2.5 Instrucciones de seguridad para el funcionamiento

### Funcionamiento normal

- ¡No realizar ningún trabajo que sea considerado crítico o peligroso en materia de seguridad!
- Familiarizarse in situ con los pertinentes detalles del local y entorno de trabajo antes de iniciarse éste. Forman parte de dicho entorno, por ejemplo: todo obstáculo que haya en materia de trabajo y circulación, la resistencia del suelo y las respectivas medidas protectoras del lugar de obras con respecto a la vía pública
- ¡Tomar las correspondientes medidas para que la máquina sólo sea puesta en funcionamiento en condiciones seguras y operativas!  
Sólo poner el vehículo en funcionamiento si cuenta con todos los dispositivos de protección y seguridad en estado operativo, por ejemplo: dispositivos de protección desmontables, de parada de emergencia, de insonorización o de aspiración
- El vehículo ha de ser revisado al menos una vez por jornada/turno para controlar la presencia de daños o desperfectos exteriores. Comunicar inmediatamente cualquier variación producida (incluidos los cambios en el funcionamiento) a la sección/persona competente. ¡Parar y asegurar inmediatamente la máquina en su caso!
- En caso de averías funcionales, parar y asegurar la máquina inmediatamente. ¡Subsanar las averías sin demora!
- Sólo poner la máquina en marcha y manejarla desde la cabina.
- Las operaciones de puesta en marcha y parada deben ser realizadas y los testigos de control observados con arreglo al Manual de instrucciones
- Antes de la puesta en marcha (encendido/inicio de la marcha) del vehículo, cerciorarse de que nadie corra peligro a consecuencia de la puesta en marcha del vehículo
- ¡Antes de iniciar la marcha, así como después de interrupciones del trabajo, es necesario comprobar el estado operativo del freno de pedal, del freno de estacionamiento (¡si está puesto el freno de estacionamiento, el mecanismo de traslación tiene que estar desconectado!), y de los dispositivos de señalización y de alumbrado!
- Siempre observar las normas de circulación al conducir por vías públicas. Antes de entrar en las mismas, el vehículo debe estar en condiciones de cumplir lo establecido en el reglamento de circulación local.
- En caso de mala visibilidad y oscuridad, el dumper sólo se debe utilizar con el dispositivo de alumbrado.
- Queda prohibido el transporte de personas con excepción del mismo conductor.,
- Al atravesar pasos a nivel, puentes, túneles, tendidos aéreos, etc., comprobar siempre que exista una distancia suficiente.
- Respetar siempre una distancia de seguridad respecto a orillas de obra y taludes
- Cuando se realicen trabajos en edificios o recintos cerrados, siempre tener en cuenta la
  - altura de la cubierta/paso
  - anchura de los pasos de entradas
  - capacidad máxima de carga de la cubierta o del suelo
  - ventilación suficiente - ¡peligro de intoxicación! (gases de escape)

- Evitar cualquier tipo de trabajo que pueda afectar a la estabilidad de la máquina
- Al bajar pendientes siempre adaptar la velocidad a las circunstancias del terreno. Nunca reducir de marcha dentro de la pendiente, sino siempre antes.
- Al abandonar la cabina, el vehículo debe ser asegurado para impedir que el vehículo pueda rodar involuntariamente o sea utilizado por personas no autorizadas.
- Antes de empezar el trabajo, comprobar si
  - todos los dispositivos de protección están correctamente montados y operativos
  - se ha eliminado la suciedad de todos los escalones.
- Antes de iniciar la marcha o de comenzar el trabajo:
  - ¡Procurar suficiente visibilidad!
  - Colocar en la posición correcta el asiento, ¡no cambiar nunca el asiento del conductor durante la marcha o el trabajo!
  - ¡Con la barra antivuelco subida, colocarse siempre el cinturón de seguridad!
  - Controlar el entorno próximo (¡niños!)
  - ¡El conductor es el responsable frente a terceros en su ámbito de trabajo!
- Se debe guardar la máxima precaución al manipular combustibles – ¡Alto, peligro de incendio!
  - Evitar que el combustible entre en contacto con componentes calientes de la máquina.  
No repostar nunca combustible cerca de llamas abiertas o chispas. ¡Antes de repostar parar la máquina y no fumar!
- ¡No subir nunca a la máquina en marcha ni saltar de la misma!
- Si las relaciones de luz no son suficientes para una ejecución segura de determinados pasos de trabajo, entonces se debe alumbrar el lugar de trabajo de modo adicional
- Al conducir por vías públicas, no encender nunca los faros de trabajo instalados. En el trabajo sólo cuando no resulte previsible que se produzcan deslumbramientos al tráfico por vías públicas
- Adapte la velocidad a sus capacidades y a las circunstancias del entorno.
- La velocidad de circulación se debe adaptar a las características de la carretera y del suelo, así como a las relaciones de visibilidad. Utilizar un guía en caso de caminos con visibilidad reducida o presencia de obstáculos.  
La velocidad de marcha se tiene que mantener siempre lo suficientemente baja para que el dumper no pueda volcar. Esto se aplica sobre todo en terreno accidentado, en el borde de zanjas, en curvas o en frenados de emergencia. Utilice en el terreno únicamente el margen lento (indicador luminoso de tortuga en el tablero de instrumentos).
- Es necesario proceder con una especial precaución al trabajar en pendientes. Sobre suelo firme, el dumper se puede conducir con una pendiente de hasta un 25% en todas las posiciones. Si se tiene que prever un hundimiento unilateral de las ruedas, la pendiente admisible se tiene que reducir en consecuencia. En estado cargado, pendientes de más del 25% sólo se deben transitar con la caja del volquete hacia el lado de la montaña; es decir, el descenso en pendiente se tiene que realizar en marcha atrás. Al bajar con la caja del volquete vacía en pendientes de más del 25%, la caja del volquete tiene que apuntar hacia abajo.
- Antes de arrancar el dumper es necesario cerciorarse de que el capó del motor está cerrado y bloqueado.
- En el descenso con la caja del volquete llena, se tiene que conducir lentamente y reducir el número de revoluciones descargando paulatinamente el pedal del acelerador. Con el motor diesel al ralenti, el dumper frena por vía hidráulica. Como consecuencia de la pendiente, el centro de gravedad de la carga útil se desplaza hacia delante. En caso de duda, el descenso se deberá realizar en marcha atrás.

- Al aparcar se deberá accionar el freno de mano. A ser posible, evite aparcar el dumper en zonas con pendiente. Si fuera inevitable, se deberá colocar una cuña o algo similar debajo de las ruedas. Al abandonar el dumper, la caja del volquete tiene que estar bajada. Durante la marcha, el freno de mano sólo se debe accionar en casos de emergencia.
- Mantenga limpias las chapas de base de la caja del volquete para que el material a granel se deslice con facilidad al vaciar la caja del volquete. Cargue únicamente materiales fluidos. El material aglutinado o congelado sólo se debe descargar hacia delante y en posición de marcha recta del dumper sobre un suelo plano. Observe si el material se desliza de la caja del volquete al vaciarla antes de abrirla por completo. En caso de no observar estas indicaciones, el dumper puede **volcar**.
- No se acerque nunca demasiado a un precipicio, dado que existe el peligro de hundimiento del borde bajo la presión de la rueda. Si el borde está suficientemente asegurado y el hundimiento queda impedido por una barrera, se permite acercarse más al precipicio.
- No vierta material en una zanja en la cual se encuentran personas. Si el operador no puede ver el interior de la zanja deberá hacerse guiar por una persona que tenga la visibilidad necesaria.
- Preste siempre atención al perfecto estado de los frenos.

### Trabajo con remolque

El dumper posee un dispositivo de remolque, pero no es ningún vehículo tractor y no se debe utilizar como tal en terrenos difíciles. En caso de que el dumper se utilizara en el ámbito de la obra para arrastrar remolques, se tiene que encontrar en la caja del volquete un lastre del 25% de la carga útil. El peso del equipo remolcado y del lastre en la caja del volquete no debe sobrepasar, en total, la carga útil del dumper. ¡El bulón de arrastre del dispositivo de remolque tiene que estar asegurado con un pasador de aletas de seguridad!



### 2.6 Observaciones de seguridad para el mantenimiento y el cuidado

- ¡No realizar ningún trabajo que sea considerado crítico o peligroso en materia de seguridad!
- ¡Observar los trabajos y plazos de ajuste, mantenimiento e inspección prescritos en las instrucciones de servicio, incluyendo los datos sobre el cambio de piezas / equipos parciales!  
Estas operaciones sólo deben ser realizadas por personal especializado
- Las operaciones de mantenimiento y conservación, así como los recorridos de prueba no deben ser realizados por personas no autorizadas para ello
- Antes de iniciar trabajos especiales o de conservación y mantenimiento, informar al personal de servicio/operador. Encargar a una persona la vigilancia de dicho trabajo.
- En todos aquellos trabajos que afecten al funcionamiento, transformación o puesta a punto del vehículo o a sus dispositivos de seguridad, así como en las inspecciones y en los trabajos de conservación y mantenimiento, los procesos de puesta en marcha y parada deben realizarse siempre según el Manual de instrucciones, observando en todo caso las indicaciones para los trabajos de puesta a punto
- Siempre que sea necesario, prever un área protegida lo suficientemente amplia a efectos de conservación y mantenimiento.
- Antes de llevar a cabo los trabajos de conservación, mantenimiento y reparación, coloque un rótulo de advertencia como p. ej. "Máquina en reparación, no arrancar", en la cerradura de encendido o en los elementos de manejo.  
¡Quitar la llave de contacto!
- Sólo realizar los trabajos de mantenimiento, reparación y puesta a punto si
  - la máquina se encuentra parada en un suelo plano y firme,
  - la palanca de inversión del sentido de marcha se encuentra en el punto muerto,
  - el freno de mano está puesto,
  - la caja del volquete está bajada, o la caja del volquete en estado volcado está asegurada con el soporte de mantenimiento,
  - el motor está parado,
  - la llave de contacto está quitada y
  - el vehículo se encuentra asegurado contra desplazamientos fortuitos.
- Si es imprescindible realizar trabajos de mantenimiento o reparación con el motor en marcha:
  - Observar las instrucciones de seguridad especiales del respectivo Manual de instrucciones.
  - Se debe guardar siempre la distancia respecto a todas las piezas giratorias y en movimiento, como aspas de ventilador, correas trapezoidales, ejes de transmisión, ventiladores, etc.
- Antes de montarse en el vehículo, asegúrese de que todas las piezas móviles no se deslizan o se puedan desplazar.
- Cuando sea necesario sustituir los componentes individuales y los grupos constructivos de mayor tamaño, éstos deben amarrarse y asegurarse con precaución a los equipos elevadores, de modo que no suponga ningún peligro.  
Sólo utilizar equipos elevadores adecuados y en perfecto estado técnico, así como medios de sujeción de cargas con suficiente capacidad de carga.  
No permanecer ni trabajar bajo cargas suspendidas



- Cuando sea necesario realizar trabajos de montaje por encima de la altura humana, utilizar las escalerillas y plataformas de trabajo previstas al efecto, las que cumplan con las normas de seguridad.  
Cuando se realicen trabajos a gran altura, utilizar sistemas de seguridad para la prevención de caídas.  
¡Mantener todos los mandos y escalones libres de suciedad, nieve e hielo!
- Para iniciar los trabajos de mantenimiento/repación, limpiar el vehículo, sobre todo las conexiones y racores, de aceite, combustible o productos de conservación.  
¡No utilizar detergentes agresivos!  
Utilizar trapos de limpieza que no suelten pelusa
- Antes de limpiar el vehículo con chorro de agua o vapor (limpiador de alta presión) u otros detergentes, tapar/cerrar todas las aberturas por las que no deba entrar agua/vapores/detergente por motivos de seguridad o de funcionamiento. Corre un riesgo especial el equipo eléctrico
- Tras la limpieza se deben quitar de nuevo completamente las tapas/cierres de las aberturas
- Tras la limpieza, comprobar el buen estado, la ausencia de rozaduras y la estanqueidad de todas las tuberías de combustible, aceite motor y aceite hidráulico.  
¡Subsanar inmediatamente las deficiencias detectadas!
- Siempre volver a apretar las uniones atornilladas aflojadas para los trabajos de mantenimiento y reparación
- Si para el equipamiento, mantenimiento y reparación es necesario desmontar dispositivos de seguridad, inmediatamente después de su finalización se debe volver a montar y comprobar los dispositivos de seguridad
- Es necesario adoptar las medidas oportunas para que la evacuación de combustibles y medios auxiliares, así como de repuestos sustituidos, se haga de manera compatible con el medio ambiente.
- ¡Siempre se tienen que asegurar/apuntalar de forma estable los puntos de peligro para la vida y la integridad física de las personas (puntos de cizallamiento o aplastamiento) en la máquina antes de acometer trabajos en dichos puntos!
- Sólo realizar los trabajos de reparación y mantenimiento bajo la máquina, equipo de trabajo, implemento o equipo adicional elevado si ésta se encuentra apuntalada de forma segura y estable (el empleo exclusivo de gatos hidráulicos, plataformas elevadoras, etc. no asegura suficientemente la máquina/el implemento)
- Durante el funcionamiento, e incluso durante algún tiempo después, evitar el contacto con componentes calientes, como el bloque motor o el escape - ¡Peligro de quemaduras!
- Si se golpean con fuerza los pernos de retención, éstos pueden salir disparados o partirse - ¡Peligro de lesiones!
- No utilizar combustibles de arranque (start-pilot). Esto rige especialmente si se está utilizando a la vez una bujía de precalentamiento y de arranque (precalentamiento del aire aspirado) – ¡Peligro de explosión!
- Precaución en los trabajos en el sistema de combustible - ¡Alto peligro de incendio!



### 2.7 Indicaciones sobre peligros especiales

#### Energía eléctrica

- Utilizar siempre fusibles originales con el amperaje especificado.  
En caso de averías en el sistema eléctrico, detener la máquina inmediatamente y subsanar la avería.
- Siempre mantener la distancia adecuada respecto a los tendidos eléctricos aéreos. Cuando se efectúen trabajos en las proximidades de tendidos eléctricos aéreos, el equipamiento/implemento no ha de aproximarse nunca a los mismos. ¡Peligro de muerte! Informarse sobre la distancia de seguridad pertinente
- Tras el contacto de conductos bajo tensión
  - No salir de la máquina
  - Apartar la máquina del área de peligro
  - Advertir a las personas que se encuentren en las inmediaciones para que eviten acercarse y tocar la máquina
  - Requerir el corte de la tensión
  - ¡Salir del vehículo cuando sea seguro que el conducto tocado/dañado ya no está bajo tensión!
- Cualquier trabajo que tenga que ser realizado en instalaciones eléctricas deberá ser encomendado sólo a personal cualificado de acuerdo con las reglas electrotécnicas
- El equipamiento eléctrico del vehículo debe ser inspeccionado/revisado regularmente. Cualquier defecto, como racores sueltos o cables pelados, debe ser subsanado inmediatamente
- ¡Tener en cuenta la tensión de servicio del vehículo/implemento!
- Cuando se realicen trabajos en el equipo eléctrico o trabajos de soldadura, siempre desconectar la cinta de masa de la batería
- En ciertas circunstancias, el arranque con cables de arranque puede ser peligroso. ¡Observar las instrucciones de seguridad relacionadas con la batería!

#### Gas, polvo, vapor, humo

- ¡Sólo poner la máquina en marcha en espacios suficientemente ventilados! Antes de arrancar el motor de combustión y antes de poner un sistema de calefacción en marcha alimentado por combustible en espacios cerrados, procurar una ventilación suficiente.  
Observar las disposiciones locales vigentes en cada caso.
- Sólo realizar los trabajos de soldadura, oxicorte y rectificación en la máquina si se encuentran expresamente autorizados. p. Podría sobrevenir peligro de incendio y explosión
- Antes de iniciar cualquier trabajo de soldadura, oxicorte o rectificación, limpiar el vehículo y su entorno de polvo y sustancias inflamables, así como prever una ventilación suficiente – ¡Peligro de explosión!

**Sistema hidráulico**

- ¡Los trabajos en los dispositivos hidráulicos del vehículo sólo lo pueden realizar personas con conocimientos y experiencia específicas en el sistema hidráulico!
- Comprobar periódicamente la estanqueidad y el buen estado exterior de todas las tuberías, mangueras y racores. Subsanan inmediatamente los desperfectos y las fugas. Las salpicaduras de aceite pueden provocar lesiones e incendios
- En las secciones del sistema y tuberías de presión (hidráulica) que deban ser abiertas, aliviar la presión antes de iniciar los trabajos de equipamiento o reparación con arreglo al Manual de instrucciones o la respectiva descripción de los grupos constructivos
- Tender y montar las tuberías hidráulicas y de aire comprimido de forma reglamentaria. ¡No confundir las conexiones! Los accesorios, la longitud y la calidad de las mangueras deben responder a las exigencias especificadas

**Ruido**

- Los dispositivos de insonorización del vehículo deben encontrarse en posición de protección durante el servicio.
- Utilizar un protector para los oídos, en su caso.

**Aceites, grasas, y otras sustancias químicas**

- En la manipulación de aceites, grasas y otras sustancias químicas (por ej., ácido de la batería – ácido sulfúrico), observar las normas de seguridad aplicables al producto (hoja de datos de seguridad).
- Precaución al manipular carburantes y medios auxiliares calientes – ¡Peligro de quemaduras o escaldaduras!

**Batería**

- Tener en cuenta las normas especiales de seguridad y prevención de accidentes al manipular la batería. Las baterías contienen ácido sulfúrico - ¡corrosivo!
- En las celdas de las baterías se forma una mezcla de hidrógeno y aire, sobre todo al recargarlas, así como al utilizarlas normalmente - ¡Peligro de explosión!
- Si la batería congelada o tiene un nivel demasiado bajo de acidez, no intentar arrancar con el cable de puenteo; la batería puede reventarse o explotar  
☠ ¡Eliminar de inmediato!

**Neumáticos**

- ¡Los trabajos de reparación de los neumáticos sólo deben ser realizados por el especialista o talleres especializados autorizados!
- Los neumáticos defectuosos reducen la seguridad operativa del vehículo. Por ello, comprobar regularmente si los neumáticos
  - Fisuras, cortes u otros daños
- Compruebe regularmente la presión de los neumáticos.



### 3 Manejo

La descripción de los elementos de manejo contiene la información sobre la función y el manejo de cada indicador de control y de los elementos de manejo del puesto de mando.

El número de página indicado en el cuadro sinóptico remite a la descripción del correspondiente elemento de mando.

La identificación de los elementos de mando con la combinación de número o de números y letras, como p. ej. 40/18 o 40/A, significa:

Figura nº 40/elemento de mando nº 18 o en la figura nº 40 posición **A**

Si la figura está a la izquierda del texto, no tiene número.

Los símbolos utilizados en la descripción tienen el siguiente significado:

- Identificación de una enumeración
  - Desglose de una enumeración/actividad. Respetar el orden recomendado

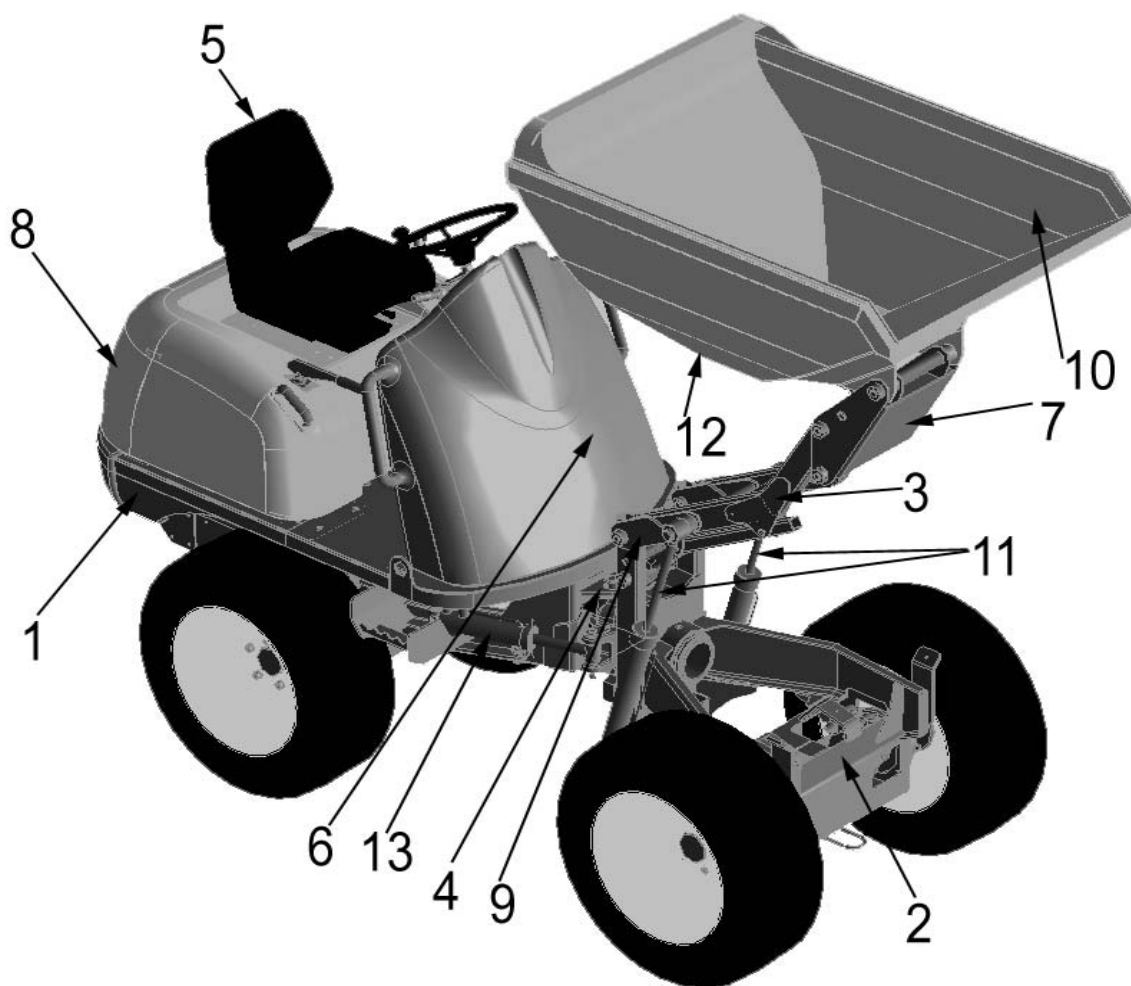
☞ *Identificación de una actividad a realizar*

➡ Descripción de las consecuencias de una actividad

Sin ilustr. = sin ilustración

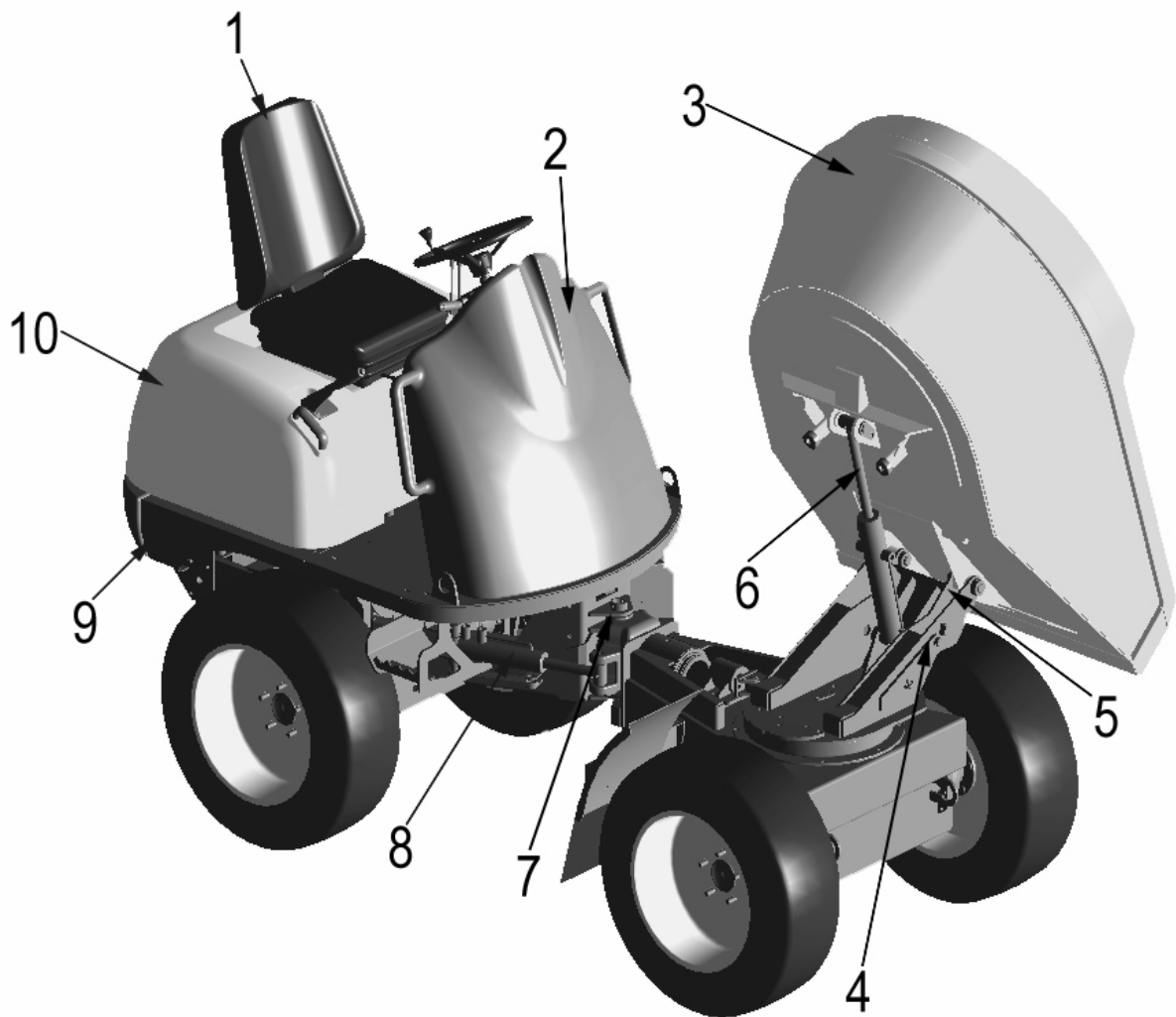
Opc= Opción

Esta abreviatura identifica elementos de mando u otros grupos de la máquina montados opcionalmente.



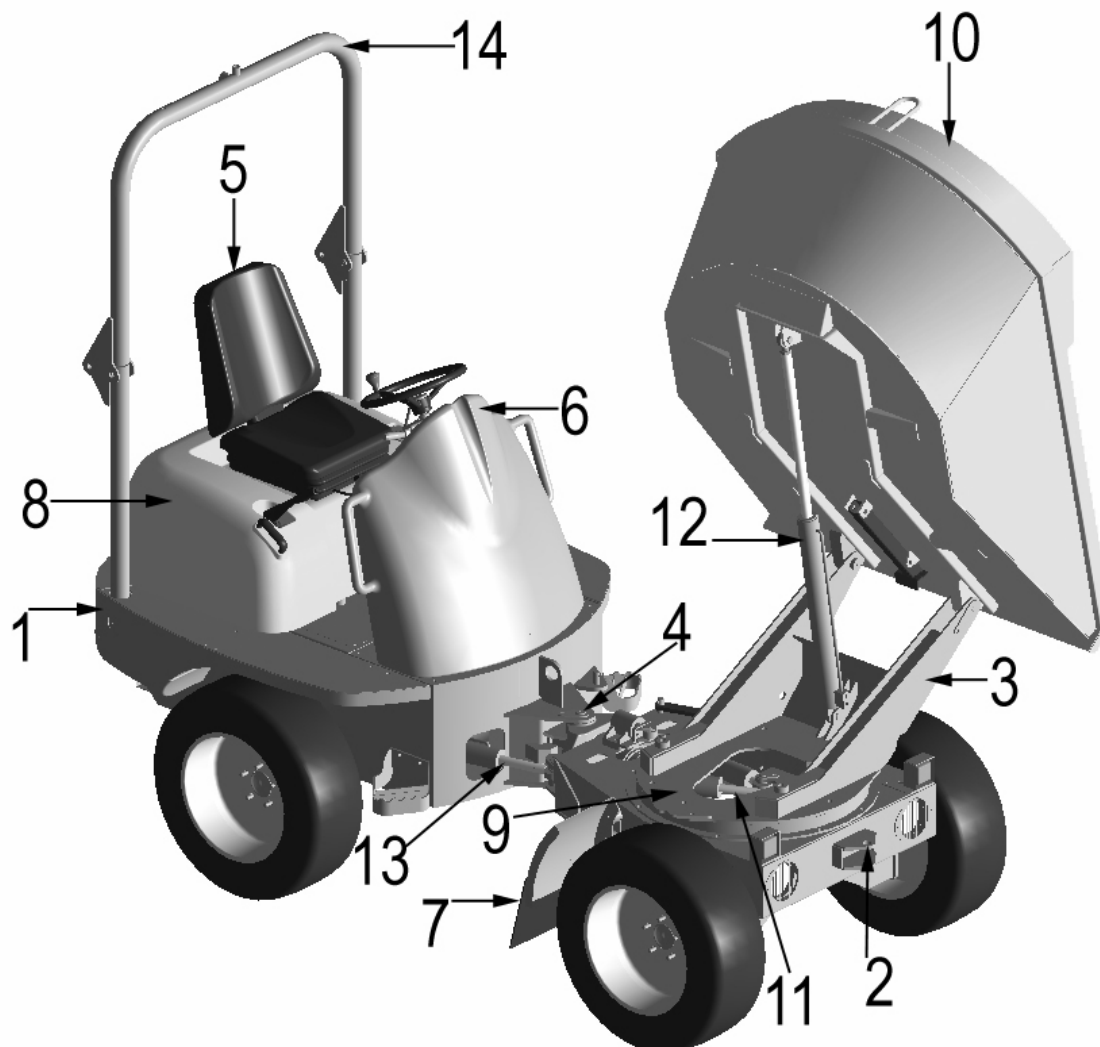
### Vista general denominación del módulo 1001/1501

Pos.	Denominación
1	Bastidor trasero
2	Bastidor delantero
3	Brazo de elevación
4	Dirección articulada oscilante
5	Asiento
6	Puesto de mando
7	Consola basculante
8	Capó del motor
9	Levantamiento en paralelo
10	Caja del volquete
11	Cilindro elevador
12	Cilindro basculante (no en figura)
13	Cilindro de dirección



### Vista general denominación de grupo constructivo 1501S

Pos.	Denominación
1	Asiento del conductor
2	Puesto de mando
3	Caja del volquete
4	Centrado basculante
5	Consola giratoria
6	Cilindro basculante
7	Dirección articulada oscilante
8	Cilindro de dirección
9	Bastidor trasero
10	Capó del motor



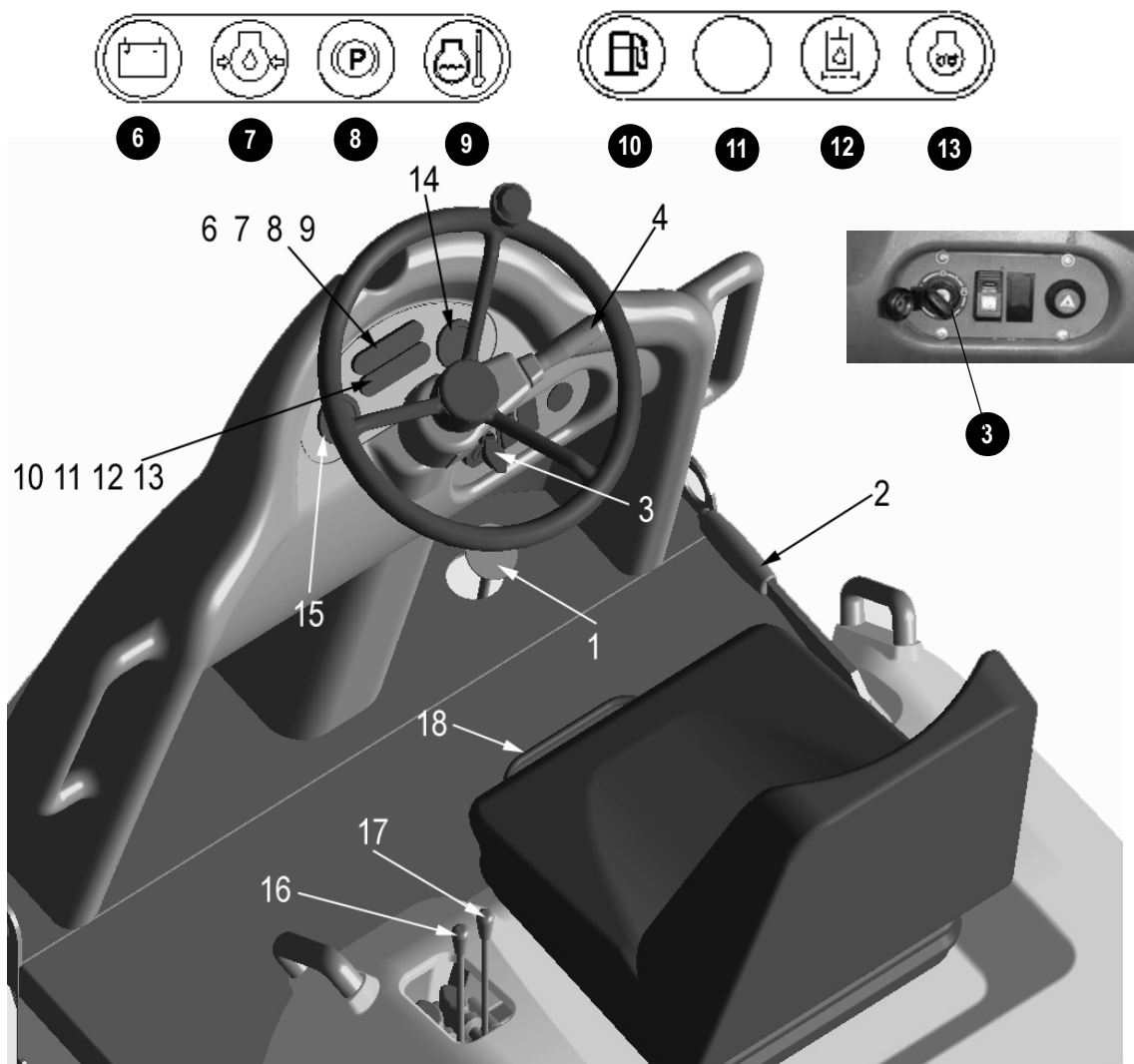
### 3.1 Vista general denominación de grupo constructivo 2001S

Pos.	Denominación
1	Bastidor trasero
2	Bastidor delantero
3	Consola giratoria
4	Dirección articulada oscilante
5	Asiento
6	Puesto de mando
7	Guardabarros
8	Capó del motor
9	Centrado basculante
10	Caja del volquete
11	Cilindro basculante
12	Cilindro basculante
13	Cilindro de dirección
14	Barra antivuelco



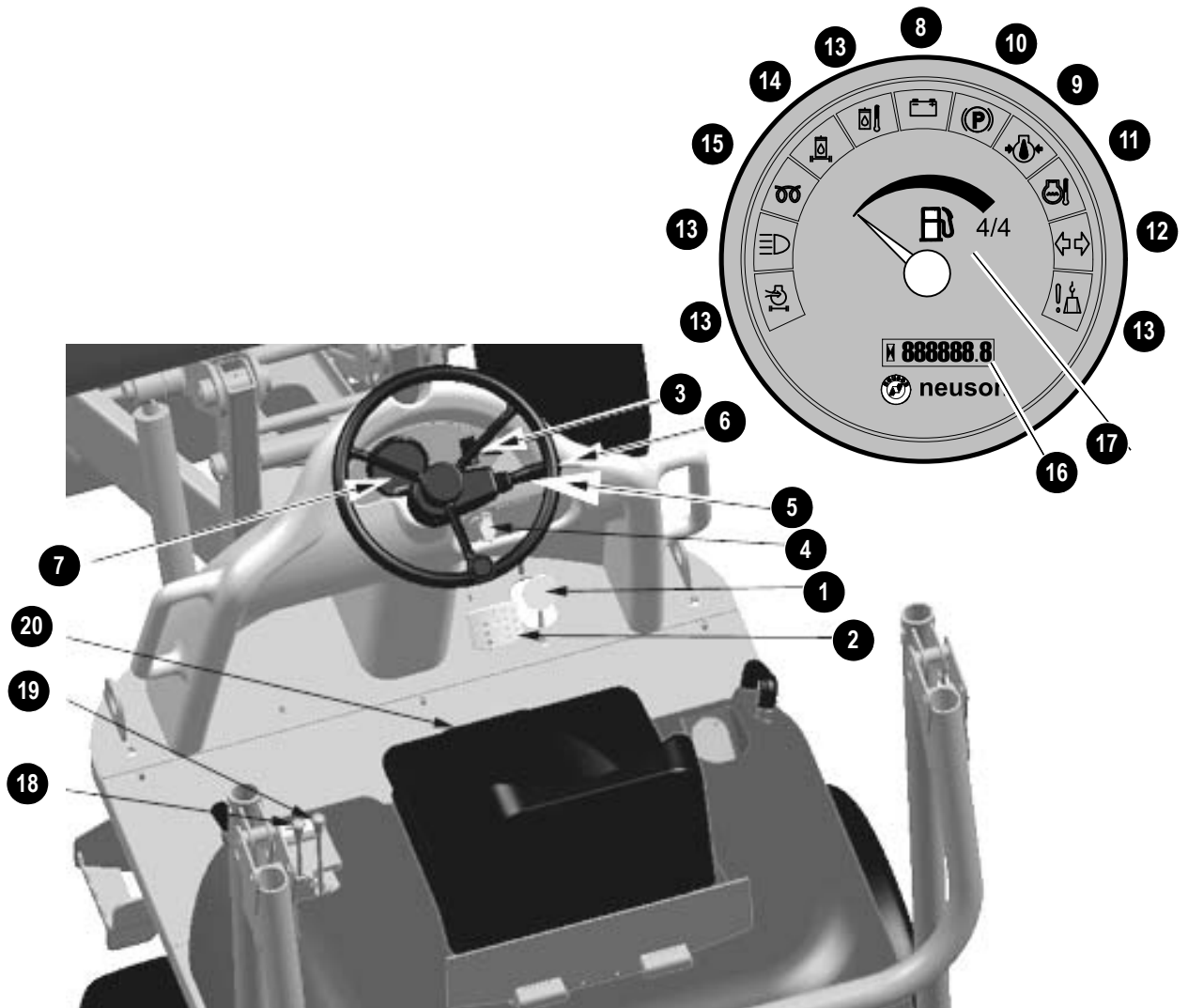
### 3.2 Denominación del módulo 2001 SLE

Pos.	Denominación
1	Equipo cargador
2	Cilindro elevador
3	Cilindro de cuchara
4	Cuchara
5	Consola de montaje
6	Elemento articulado grande
7	Elemento articulado pequeño



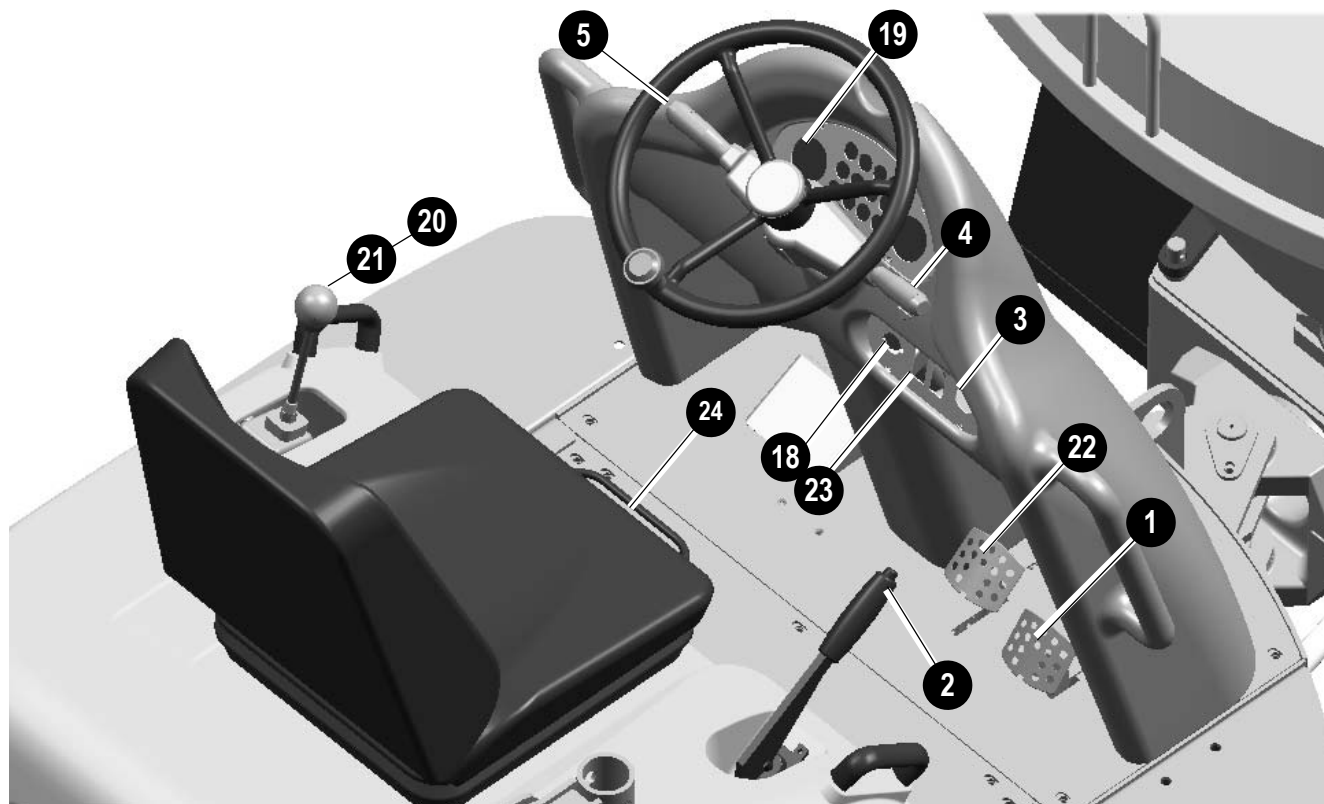
### 3.3 Dispositivos operativos 1001/1501/1501S hasta número de serie AB.....

Pos.	Denominación
1	Acelerador
2	Freno de estacionamiento
3	Cierre de arranque
4	Interruptor dirección de marcha
5	Bocina
6	Testigo carga
7	Testigo presión de aceite del motor
8	Testigo freno de mano
9	Testigo temperatura del motor
10	Testigo reserva combustible
11	No ocupado
12	Testigo filtro de aceite hidráulico
13	Testigo precalentamiento
14	Contador de horas de servicio
15	Indicador del nivel de combustible
16	Palanca "Inclinar/bajar caja del volquete"
17	Palanca "Elevar/bajar caja del volquete"
18	Arco para regulación longitudinal asiento



**3.4 Dispositivos operativos 1001/1501/1501 S a partir del número de serie AB.....**

Pos.	Denominación	Pos.	Denominación
1	Acelerador	14	Testigo filtro de aceite hidráulico
2	Freno de servicio	15	Testigo precalentamiento
3	Freno de estacionamiento	16	Contador de horas de servicio
4	Cierre de arranque	17	Indicador del nivel de combustible
5	Interruptor dirección de marcha	18	Palanca "Inclinar/bajar caja del volquete"
6	Bocina	19	Palanca "Elevar/bajar caja del volquete"
7	Elemento indicador	20	Arco para regulación longitudinal asiento
8	Testigo carga		
9	Testigo presión de aceite del motor		
10	Testigo freno de mano		
11	Testigo temperatura del motor		
12	Testigo intermitentes		
13	No ocupado		



### 3.5 Dispositivos operativos 2001/2001SLE

Pos.	Denominación	Pos.	Denominación
1	Acelerador	13	Libre
2	freno de estacionamiento	14	Testigo luz de carretera
3	Cierre de arranque	15	Libre
4	Interruptor dirección de marcha	16	Testigo precalentamiento
5	Bocina	17	Testigo intermitente
6	Testigo de función de carga del generador	18	Contador de horas de servicio
7	Testigo presión del aceite motor	19	Indicador del nivel de combustible
8	Testigo freno de estacionamiento	20	Inclinar/bajar palanca caja del volquete
9	Testigo temperatura del motor	21	Girar palanca caja de volquete
10	Testigo reserva combustible	22	Pedal de freno hidrostático
11	No ocupado	23	Conmutador de luces
12	Testigo filtro de aceite hidráulico	24	Palanca regulación de asiento



## 3.6 Puesta en marcha

### Instrucciones de seguridad

- Para subir y bajar, utilizar los escalones y los asideros
- No se permite utilizar bajo ningún concepto los elementos de mando como asideros
- ¡No subir nunca a la máquina en marcha ni saltar de la misma!

### Primera puesta en marcha

#### Indicaciones importantes

- El vehículo sólo puede ser puesto en marcha por las personas autorizadas – véase *capítulo Selección y cualificación del personal; obligaciones básicas* en página 2-4 y el "– véase *capítulo 2.5 Instrucciones de seguridad para el funcionamiento* en página 2-5 en este manual de instrucciones.
- El personal encargado debe haber leído y entendido el manual de instrucciones antes de poner el vehículo en marcha
- ¡El vehículo sólo ha de ser utilizado en perfecto estado técnico y sólo para las aplicaciones apropiadas, con plena consciencia de la seguridad y de los peligros, así como bajo observancia del manual de instrucciones!
- Siga la lista de comprobación "Arranque" en el capítulo siguiente

### Tiempo de rodaje

Durante las primeras 50 horas de servicio aprox. el vehículo debe ser tratado con la debida precaución.

Si durante el período de rodaje se atiende a las siguientes recomendaciones, estarán sentadas las bases para el pleno rendimiento y larga vida útil del vehículo.

- No cargar excesivamente la máquina pero tampoco conducir de forma excesivamente tímida, ya que de lo contrario no se alcanzará la temperatura de servicio ideal
- No hacer funcionar el motor a altos regímenes de manera constante
- Aumentar la carga con regímenes alternos de revoluciones
- Siga rigurosamente los programas de mantenimiento del anexo – véase *capítulo 5.16 Plan de mantenimiento (sinopsis) (2001)* en página 5-37

Listas de comprobación

Las siguientes listas de control están pensadas para facilitarle el control y seguimiento de la máquina antes, durante y después de su utilización.

La lista de comprobación no da derecho a que esté completo; sólo le debe apoyar en el cumplimiento de obligación de cuidados.

Las tareas de inspección y seguimiento expuestas se explican con mayor detalle en los siguientes capítulos.

Si en alguna de las preguntas se debe responder con un NO, subsanar en primer lugar la causa de la avería antes de iniciar o proseguir el trabajo.

Lista de control «Arranque»

Antes de poner en marcha el vehículo o de arrancar el motor, compruebe los siguientes puntos:

Nº	Pregunta	✓
1	¿Hay suficiente combustible en el depósito? (► 5-4)	
2	¿Está en regla el nivel del líquido refrigerante? (► 5-11)	
3	Retirar el agua del filtro previo diesel (► 5-5)	
4	¿Está en regla el nivel del aceite motor? (► 5-8)	
5	¿Nivel de aceite en el depósito de aceite hidráulico en orden? (► 5-18)	
7	¿Estado y tensado inicial de la correa trapezoidal comprobados? (► 5-15)	
8	¿Puntos de lubricación lubricados? (► 5-41)	
9	Examinar tubos flexibles hidráulicos, conexiones hidráulicas y juntas de cilindro hidráulica con respecto a fugas de aceite	
10	Asiento de los bornes de batería	
11	¿Se ha comprobado si existen fisuras, cortes, etc. en los neumáticos? (► 5-23)	
12	¿Escaleras y escalones limpios?	
13	¿Cierre del capó del motor bloqueado? (► 3-26)	
14	Sobre todo tras realizar trabajos de limpieza, mantenimiento o reparación: ► ¿Se han quitado todos los trapos, herramientas y demás objetos sueltos de los alrededores?	
15	¿Posición del asiento correctamente ajustada? (► 3-24)	
16	¿Barra antivuelco abierta?	
17	¿Está abrochado el cinturón de seguridad? (► 3-25)	



**Lista de control «Funcionamiento»**

Una vez arrancado el motor y durante el servicio, comprobar y observar igualmente:

N°	Pregunta	✓
1	¿Ha comprobado que no hay personas dentro del área de peligro de la máquina?	
2	¿Apagar testigos para la presión de aceite del motor y la función de carga del generador? (► 3-13)	
3	¿Indicadores de temperatura para el líquido de refrigeración del motor no se encienden? (► 3-13)	
4	¿Los pedales del acelerador y de freno funcionan correctamente? (► 3-18)	

**Lista de control «Parada del vehículo»**

Una vez parado el vehículo, controlar y observar los siguientes puntos:

N°	Pregunta	✓
1	¿Caja del volquete bajada?	
2	¿Palanca de maniobra en punto muerto?	
3	¿Freno de mano aplicado?	
4	¿La llave de encendido extraída?	
<b>Al aparcar en vías públicas:</b>		
5	¿Está suficientemente asegurada la máquina?	
<b>Al aparcar en tramos de pendientes o bajadas:</b>		
6	¿Está asegurado el vehículo adicionalmente contra el desplazamiento con cuñas en los neumáticos?	

### 3.7 Circular con el dumper

#### Cuadro general: Interruptor de precalentamiento y de arranque

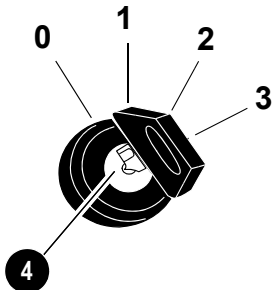


Fig. 27: Conmutador de precalentamiento y de arranque

Posición	Función:	Consumidores de corriente
0	Introducir o quitar la llave de contacto	Ninguno
1	Conectado/posición de marcha	Todas las funciones están conectadas ➔ Testigos están encendidos
2	Precalentar el motor (10 – 15 seg.)	➔ Hasta que se apague el testigo de precalentamiento
3	Arrancar el motor	➔ El arrancador será accionado ➔ Los testigos se tienen que apagar

#### Vista general: pedal del acelerador

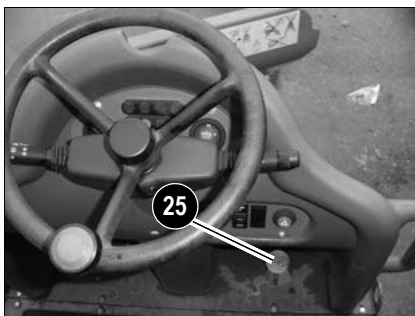


Fig. 28: Pedal del acelerador

El pedal del acelerador regula la velocidad como se indica a continuación:

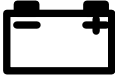
- El número de revoluciones se puede regular continuamente con el pedal del acelerador 25
  - ☞ Pisar el pedal del acelerador:
    - ➔ Sube el régimen de revoluciones
  - ☞ Reducir la presión sobre el pedal del acelerador:
    - ➔ Baja el régimen de revoluciones

## Sinopsis de testigos y pilotos

**14 Testigo (rojo) – filtro del aceite hidráulico**

Señaliza que la presión en la tubería de retorno del aceite al depósito supera el valor admisible. En este caso:

- ☞ *Comprobar el filtro de retorno del aceite hidráulico, hacer cambiarlo por un taller autorizado en su caso*
- ☞ *En caso de aceite hidráulico frío, se puede encender poco tiempo el piloto de control y se apaga al alcanzar la temperatura operativa.*

**8 Testigo (rojo) – función de carga del alternador****¡Precaución!**

En caso de una correa trapezoidal defectuosa no se accionará la bomba de refrigerante. ¡Existe el peligro de sobrecalentamiento o avería en el motor!  
Si el testigo se ilumina con el motor en marcha:

- ☞ *Para el motor inmediatamente y*
- ☞ *Hacer rectificar la causa por un taller autorizado*

La iluminación del testigo con el motor en marcha indica un defecto o en la correa trapezoidal del alternador, o en el circuito de carga del alternador. Ya no se carga la batería.

**9 Testigo (rojo)- presión de aceite del motor**

Se enciende cuando la presión del aceite motor es insuficiente. En este caso:

- ☞ *Detener la máquina*
- ☞ *Parar el motor inmediatamente y comprobar el nivel del aceite*

El testigo se enciende con el encendido activado pero se apaga después de arrancar el motor.

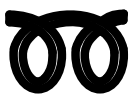
**11 Testigo (rojo) - temperatura del refrigerante****¡Peligro!**

Nunca abrir o vaciar el radiador cuando el motor está caliente, ya que el sistema de refrigeración está bajo alta presión

-

**¡Peligro de quemaduras!**

- ☞ *¡Aguardar 10 minutos como mínimo tras parar el motor!*
- ☞ *Poner guantes y ropa de protección*
- ☞ *Abrir la tapa de cierre hasta la primera muesca y dejar escapar la presión*

**15 Testigo (amarillo) – precalentamiento**

Se ilumina cuando la llave en el interruptor de precalentamiento y de arranque se encuentra en pos. 2.

El aire en la cámara de combustión se precalentará mediante una bujía de precalentamiento.

El testigo se apaga en caso de suficiente precalentamiento (15-20 seg.)



13 No ocupado



10 Testigo (rojo) - freno de estacionamiento

¡Indica que está puesto el freno de estacionamiento!

En este caso:

☞ Accionar la palanca 2 para soltar el freno de estacionamiento

Testigo (azul) - luz de carretera



Se enciende con la luz de carretera encendida.



¡Precaución!

¡En circulación por carretera procurar que no se deslumbre a otros conductores!

☞ Encender la luz de cruce normal



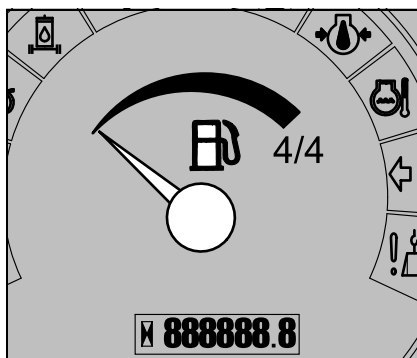
12 Testigo (verde) – indicador de dirección

Parpadea cuando está conectado un indicador de dirección.



16 Contador de horas de servicio

Registra las horas de servicio del motor con el motor en marcha.



17 Indicador del nivel de combustible

Proceda inmediatamente a repostar cuando el indicador del nivel de combustible se vaya aproximando al mínimo. El motivo es que es necesario purgar el aire del sistema de combustible si éste ha llegado a vaciarse.

**Antes de arrancar el motor**

☞ *Ajustar posición de asiento - véase **Ajuste del asiento** en página 3-24*

**i** **¡Indicación!**

Todos los elementos de mando deben ser fácilmente alcanzables. ¡El pedal del acelerador y el pedal de freno se tienen que poder pisar a fondo!

☞ *Abrochar el cinturón de seguridad - véase **Cinturón de seguridad** en página 3-25*

- El cinturón de seguridad no se debe colocar si la barra antivuelco no está levantada

☞ *Compruebe si todas las palancas y pedales están en posición neutra*

☞ *Con el motor frío, pisar el pedal del acelerador hasta la posición media entre el mínimo y el máximo*

**Generalidades Arrancar el motor**

- No se puede accionar el arrancador cuando:
  - el motor ya está en marcha (bloqueo de repetición de arranque).
  - la palanca selectora de marcha no se encuentra en el punto muerto.
  - la palanca de freno de mando no está tirada.
- No hacer funcionar el motor de arranque por más de 10 segundos
- Repetir el intento de arranque una vez transcurrido aprox. 1 minuto, para que la batería se pueda recuperar

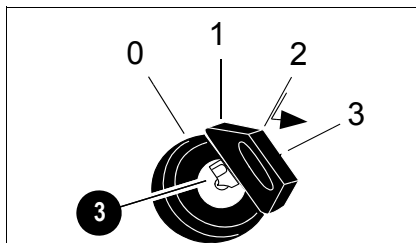
**Procedimiento**


Fig. 27: Interruptor de precalentamiento y de arranque

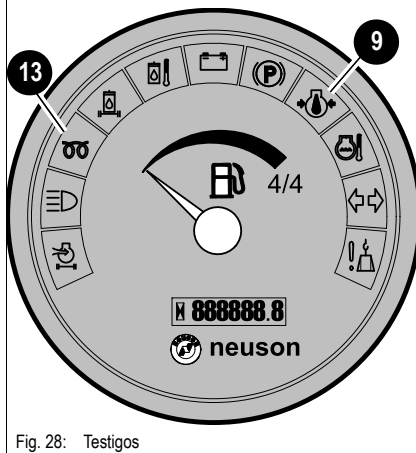


Fig. 28: Testigos

Tras terminar los preparativos de arranque según :

☞ *Introducir la llave de contacto en el conmutador de precalentamiento y de arranque **3***

☞ *Girar la llave de contacto a la posición «1»*

☞ *Comprobar si se encienden los siguientes testigos:*

- ➔ Testigo **9** para presión del aceite del motor
- ➔ Testigo **13** para función de carga del generador

☞ *Sustituir inmediatamente cualquier testigo defectuoso*

☞ *Girar la llave de encendido a la posición „2“ y dejarla hasta que se apague el testigo de control de precalentamiento*

☞ *Girar la llave de contacto a la posición «3» y mantenerla en esta posición hasta que el motor arranque*

- ➔ Si tras 10 segundos no arranca el motor

☞ *Interrumpir el proceso de arranque y volver a intentarlo tras aprox. 1 minuto*

- ➔ Si el motor sigue sin arrancar después del segundo intento de arranque

☞ *Póngase en contacto con los talleres contratados de Neuson, puesto que se debe determinar la causa de la avería*

➔ Si el motor funciona:

☞ *Soltar la llave de contacto*

Después de alcanzar un régimen de revoluciones mayor:

**i** **¡Indicación!**

Ya que una batería por lo general provee menos energía a bajas temperaturas, la batería siempre debe estar en buen estado de carga.

## Una vez arrancado el motor ...

- ☞ Compruebe si se han apagado todos los testigos:
- ☞ Dejar que el motor se caliente

En la estación fría del año:

- ☞ Subir lentamente el régimen de revoluciones
- ☞ El motor sólo se puede llevar a plena carga una vez alcanzada la temperatura de servicio

## Calentar el motor

Después de arrancar, dejar calentar el motor con un ligero aumento de la velocidad de marcha en vacío. Durante la fase de calentamiento, operar el motor sin carga (selector de marcha en posición neutra). Durante la fase de calentamiento, observar si se presentan ruidos no habituales, decoloración del gas de escape, fugas, averías o daños. Si se presentan averías, daños o fugas, asegurar la máquina, pararla y determinar la causa de la avería, o reparar el daño.

## Arranque del motor con cables auxiliares (batería de alimentación)

### Instrucciones de seguridad

- No tratar nunca de arrancar el motor con cables auxiliares si la batería del vehículo está congelada – ¡Peligro de explosión!
  - ☞ ¡Eliminar la batería congelada!
- El vehículo de alimentación de corriente y la excavadora no se deben tocar mientras se hace el puente con los cables auxiliares – ¡peligro de generación de chispas!
- La tensión de la fuente de corriente auxiliar debe ser de 12 V; ¡Una tensión de suministro mayor destruye la instalación eléctrica de los vehículos!
- ¡Utilizar exclusivamente cables auxiliares homologados, que cumplan los requisitos de seguridad y se encuentren en buen estado!
- El cable auxiliar conectado al polo + de la batería de alimentación no debe entrar en contacto con componentes del vehículo por los que circule electricidad – **¡Peligro de cortocircuito!**
- ¡Tender los cables de arranque de tal modo que queden fuera del alcance de los componentes móviles del compartimento motor!

### Procedimiento

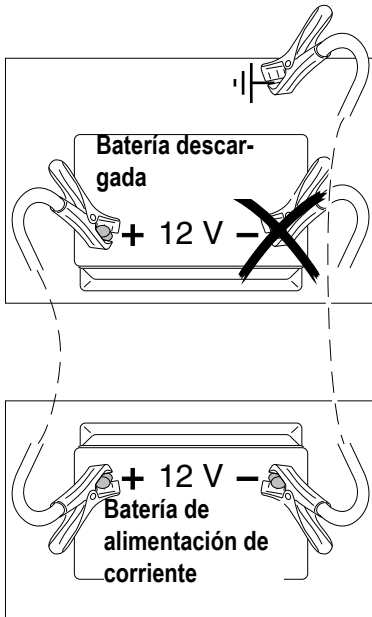


Fig. 29: Ayuda de arranque con cables de arranque

- Aproximar el vehículo de alimentación al dumper, de forma que alcance la longitud de los cables auxiliares para puentear la batería
- Dejar en marcha el motor del vehículo de alimentación
- Conectar primero un extremo del cable rojo (+) al polo + de la batería descargada y luego el otro extremo al polo + de la batería de alimentación
- Conectar un extremo del cable negro (-) al polo - de la batería prestadora de corriente
- Embornar el otro extremo del cable negro (-) a una pieza maciza de metal, firmemente atornillada al bloque motor o bien al propio bloque motor. ¡No lo conecte al polo negativo de la batería descargada, ya que se podría inflamar el gas detonante desprendido por la batería al generarse chispas!
- Arrancar el motor de la máquina con la batería agotada

**Una vez arrancado el motor:**

- Con el motor en marcha, retire los cables auxiliares exactamente en el orden inverso (primero el polo -, luego el polo +) – ¡de esta forma evitará la generación de chispas cerca de la batería!

**Indicaciones especiales para la circulación por vías públicas**

La máquina está sujeta a las

- Disposiciones vigentes de su país

Además se deben observar las disposiciones nacionales vigentes para la protección de accidentes.

**Inicio de la marcha**



**¡Peligro!**

Antes de accionar el pedal del acelerador **1**, colocar la palanca selectora de marcha en la posición correcta para la dirección de marcha deseada.

**¡Peligro de accidente!**

☞ ¡Accionar el pedal del acelerador lentamente para arrancar!

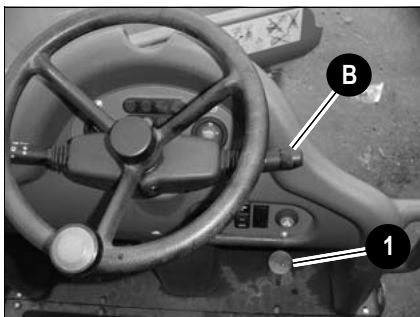


Fig. 30: Avanzar

- Seleccionar la dirección de marcha con la palanca selectora de marcha **B**
- ☞ Seleccionar la dirección de marcha deseada
- ☞ Arrancar pisando el pedal del acelerador **1**
- ☞ Al descargar el pedal del acelerador, el dumper frena por sí mismo hasta la parada del vehículo. Al pisar y soltar el pedal del acelerador, se deberá proceder con suavidad para evitar el movimiento a tirones del dumper.
- ☞ Para una deceleración rápida, se acciona el pedal del freno hidrostático **27** (Fig. 25)
- ☞ Para estacionar el dumper en una pendiente se tiene que accionar el freno de mano.



**¡Precaución!**

Queda prohibido conmutar la dirección de marcha durante la marcha

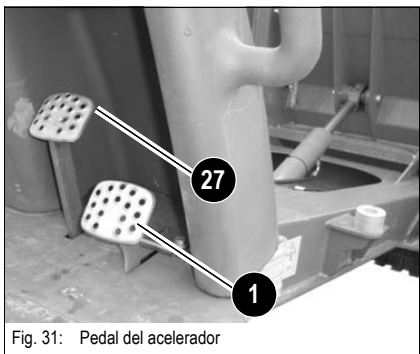


Fig. 31: Pedal del acelerador

- Selección de otra dirección de marcha con la palanca selectora de marcha:
- ☞ Parar el vehículo
- ☞ Seleccionar la dirección de marcha deseada
- ☞ Arrancar pisando el pedal del acelerador **1**

Con el pedal del acelerador **1** se regula el número de revoluciones del motor. Al conducir con el dumper, éste acelera al aumentar el número de revoluciones. Al accionar la caja del volquete, éste se mueve más deprisa al aumentar el número de revoluciones.

Función:	
Pisar el pedal	Sube el régimen de revoluciones
Reducir la presión sobre el pedal	Baja el régimen de revoluciones
Pedal no accionado	Número de revoluciones al ralentí

La velocidad de marcha en la marcha adelante o atrás depende de la posición del pedal del acelerador .

### Freno hidráulico

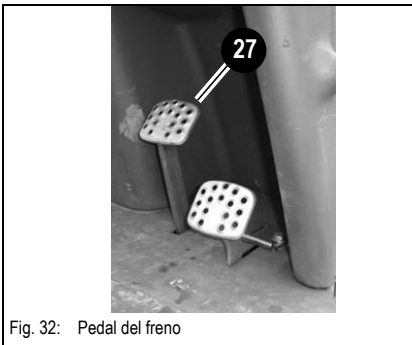


Fig. 32: Pedal del freno

Transmisión hidrostática.

Freno de servicio **2**, actúa en la transmisión hidrostática. En la posición final del pedal se activa el freno con fuerza almacenada de muelle en los motores de rueda traseros (en 2001, en los motores de rueda delanteros)



#### ¡Indicación!

En pendientes se deberá utilizar el freno de servicio **2** para conseguir la reducción deseada de la velocidad de marcha.

### Freno mecánico



Fig. 33: Freno de estacionamiento 1001/1501

Freno de estacionamiento con actuación mecánica sobre el eje delantero.

El freno de estacionamiento **3** se suelta apretándolo hacia delante.



#### ¡Indicación!

¡Al soltar el freno de estacionamiento **2** con un golpe de la mano se puede dañar la palanca!



Fig. 33: Freno de estacionamiento 2001

El freno de estacionamiento **10** se acciona tirando de la palanca hacia arriba.

## 3.8 Intermitentes de emergencia

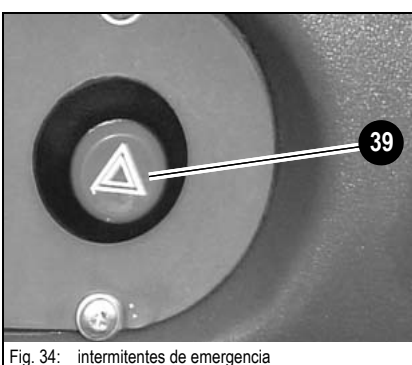


Fig. 34: intermitentes de emergencia

Con el interruptor **39** se conectan y desconectan los intermitentes de emergencia.

### 3.9 Conducción en pendiente

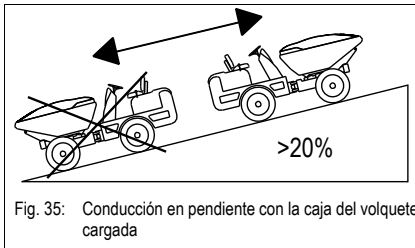
Estas indicaciones de seguridad se deben observar sobre todo en marchas en pendientes, para que no se produzcan accidentes.

#### Instrucciones de seguridad específicas



- ⚠ Durante la marcha se debe volcar la caja del volquete.
- ⚠ ¡Conducir siempre con la marcha lenta en la marcha en pendiente!
- ⚠ Conducir la máquina de manera que en todo momento sea posible pararse con seguridad si la máquina empieza a acelerarse o pierde estabilidad.
- ⚠ Se deberá evitar girar la caja del volquete hacia el lado del valle en pendientes; esto podría tener el efecto de que la máquina perdiera el equilibrio y volcara.
  - ➔ Volcar la caja del volquete siempre hacia el lado de la montaña.
- ⚠ No se permite realizar trayectos transversales con una pendiente mayor del 20%, ya que la máquina podría volcar lateralmente.
- ⚠ En la marcha hacia arriba o hacia abajo de la pendiente conducir siempre recto. La marcha oblicua o angular es muy peligrosa.
- ⚠ En prados, capas de hojas o placas de acero húmedas conducir lentamente. Incluso si la cuesta no tiene mucha pendiente, la máquina tiene el peligro de derrapar.

### Conducción en pendiente con carga



Con el fin de evitar el vuelco o el desplazamiento lateral de la máquina, se procede como sigue:

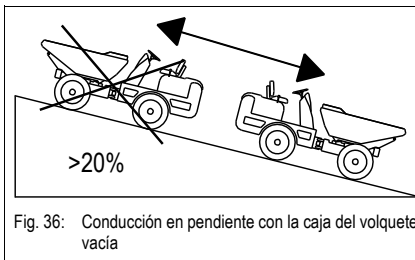
- ☞ Al conducir en pendientes (>20%) con la caja del volquete cargada siempre se tiene que subir y bajar la pendiente en marcha adelante, ya que la parte pesada, en este caso la carga en la caja del volquete, tiene que encontrarse delante para evitar el vuelco de la máquina.



#### ¡Peligro!

¡Sólo se permite conducir en pendientes si el suelo es firme!

### Conducción en pendiente sin carga



- ☞ Al conducir en pendientes (>20%) con la caja del volquete vacía, la caja del volquete tiene que apuntar siempre hacia el valle, dado que la parte más pesada de la máquina, en este caso el motor, tiene que encontrarse en el lado de la montaña para evitar el vuelco de la máquina.

### Conducción transversal en pendientes

- ☞ ¡No se permite la conducción transversal en pendientes con una inclinación lateral de más del 20%!
- ☞ En caso de conducción en pendientes con una inclinación lateral de hasta un 20%, la caja del volquete sólo se debería vaciar hacia el lado de la montaña por razones de la estabilidad.



#### ¡Peligro!

En los trayectos transversales se debe prestar atención al suelo:

#### ¡Peligro de accidente!

- ☞ Los trayectos transversales de hasta 20% sólo se pueden transitar si el suelo es firme.

## Aparcamiento de la máquina



### ¡Peligro!

¡No dejar la máquina nunca en una superficie sin afirmar!

### Peligro de accidentes

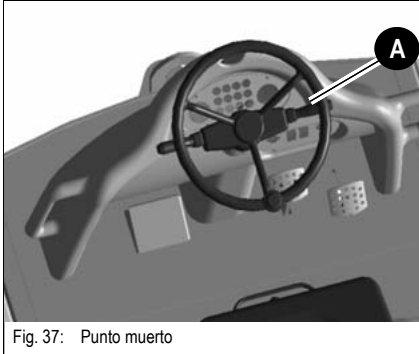


Fig. 37: Punto muerto

- ☞ Elegir una superficie plana
- ☞ Detener la máquina
- ☞ Colocar la palanca selectora de marcha **A** en el punto muerto
- ☞ Bajar la caja del volquete
- ☞ Accionar el freno de mano
- ☞ Apagar el encendido
- ☞ Si es necesario aparcar la máquina en una pendiente, se tiene que asegurar contra el desplazamiento colocando cuñas o tacos debajo de las ruedas.



### ¡Precaución!

No parar el motor nunca con carga, esto puede dar lugar a daños al motor por un recalentamiento. Hacer funcionar el motor brevemente al ralentí sin carga y pararlo sólo después.



### ¡Indicación!

El equipo se debe asegurar contra una puesta en marcha no autorizada.

- Sacar la llave.



Carga de la máquina



**¡Peligro!**

Se debería abandonar el vehículo mientras esté siendo cargado mediante una excavadora u otras máquinas; durante esta operación existe un mayor:

**¡Peligro de lesiones!**



**¡Precaución!**

Una carga incorrecta de la máquina da lugar a daños graves en el vehículo.

- ☞ *Asegúrese de que no excede la carga útil permitida.*
- ☞ *La visibilidad desde la posición del operador no puede estar limitada de forma considerable.*

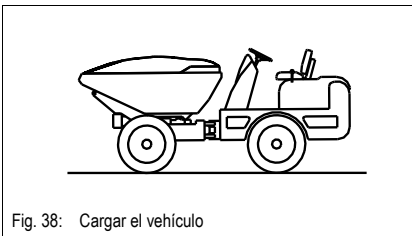


Fig. 38: Cargar el vehículo

- Antes de cargar:
  - ☞ *Colocar la palanca selectora de marcha en el punto muerto*
  - ☞ *Bajar la caja del volquete*
  - ☞ *Accionar el freno de mano*
  - ☞ *Por razones de seguridad, salir del puesto del operador y del área de peligro*
- Después de la carga:
  - ☞ *Retirar las impurezas de los elementos de mando*
  - ☞ *Desprender el material de carga suelto*

### 3.10 Ajuste del asiento



#### ¡Peligro!

El asiento del conductor no se debe regular nunca durante la marcha  
- véase **Antes de arrancar el motor** en página 3-15

#### ¡Peligro de accidente!

☞ *Ajustar el asiento antes de iniciar la marcha*

#### Ajuste del peso



#### ¡Indicación!

Sólo se puede conseguir un alto nivel de confort al conducir si la amortiguación del asiento está adaptada correctamente.

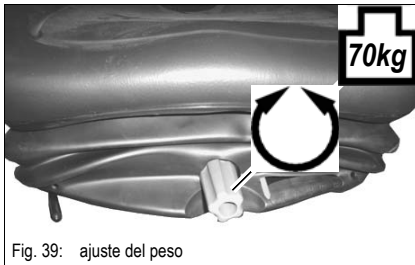


Fig. 39: ajuste del peso

Para ajustar un peso mayor del conductor:

☞ *Girar la rueda de ajuste hacia la derecha.*

Para ajustar un peso menor del conductor:

☞ *Girar la rueda de ajuste hacia la izquierda*

El peso ajustado se indica con la aguja amarilla junto a la rueda de ajuste.

#### Ajuste longitudinal

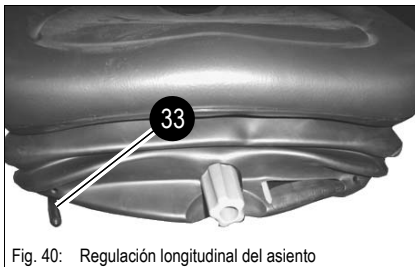


Fig. 40: Regulación longitudinal del asiento

☞ *Tomar asiento*

☞ *Tirar de la palanca 33 hacia arriba y, al mismo tiempo,*

☞ *Empujar el asiento del conductor hacia adelante o hacia atrás.*

#### Ajuste del respaldo



Fig. 41: Ajuste del respaldo

☞ *Tirar de la palanca 29 hacia arriba y, al mismo tiempo, presionar el respaldo para colocarlo en la posición deseada.*

☞ *Hacer enclavar la palanca 29*

### 3.11 Cinturón de seguridad



#### ¡Peligro!

Conducir o trabajar sin el cinturón de seguridad abrochado -

#### ¡Peligro de lesiones!

☞ ¡Abrocharse el cinturón de seguridad antes de iniciar la marcha o el trabajo!

- ¡Con la barra antivuelco subida siempre se tiene que colocar el cinturón de seguridad!
- ¡No se permite utilizar el cinturón de seguridad con la barra antivuelco bajada!
- ¡El cinturón no debe estar doblado!
- ¡El cinturón de seguridad tiene que pasar por encima de la pelvis, no del abdomen!
- ¡No apoyar el cinturón sobre objetos duros, con cantos, o frágiles (herramientas, metros, gafas, bolígrafos) que se encuentran en la ropa!
- ¡No abrochar 2 personas (¡niños!) con un cinturón de seguridad!
- Comprobar regularmente el estado de su cinturón de seguridad. ¡Sustituir inmediatamente piezas dañadas en un taller autorizado!
- ¡Siempre mantener limpio el cinturón de seguridad ya que la suciedad gruesa puede perjudicar la función del cinturón!
- ¡La hebilla del cinturón no debe ser tapada con cuerpos extraños (papel o similar) ya que de lo contrario el pasador de ésta no se puede enganchar!

Después de un accidente el material del cinturón ha sido extendido y queda inservible. En caso de un accidente el cinturón de seguridad

#### ¡no ofrece seguridad suficiente!

☞ Sustituir el cinturón de seguridad tras un accidente

☞ ¡Hacer controlar la capacidad de carga de los puntos de fijación y del apoyo del asiento!

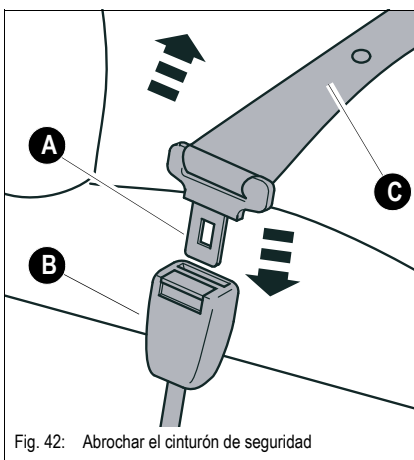


Fig. 42: Abrochar el cinturón de seguridad

El cinturón de seguridad **C** sirve para la seguridad del conductor durante el trabajo en la obra, así como también durante el tránsito en carreteras.

#### Abrochar el cinturón de seguridad:

☞ Antes de cada viaje, abrochar el cinturón de seguridad **C** como se indica a continuación:

- Tirar el pasador **A** del cinturón lenta y uniformemente a la altura de la cadera hasta la hebilla **B**
- Insertar el pasador **A** en la hebilla **B** hasta escuchar el cierre del mecanismo (**probar tirando**)



#### ¡Indicación!

Sólo se permite utilizar el cinturón de seguridad cuando la barra antivuelco está subida.

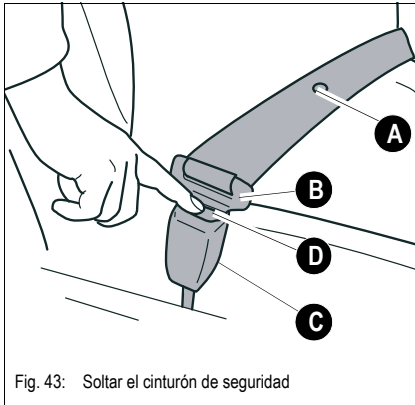


Fig. 43: Soltar el cinturón de seguridad

**Soltar el cinturón de seguridad**

- ☞ *Abrochar el cinturón de seguridad A como se indica a continuación:*
  - Sujetar el cinturón de seguridad
  - Presionar el botón rojo D de la hebilla C
    - ➔ el pasador B salta hacia fuera de la hebilla por la presión de resorte C
  - Llevar el cinturón de seguridad lentamente al dispositivo enrollador

**Capó**

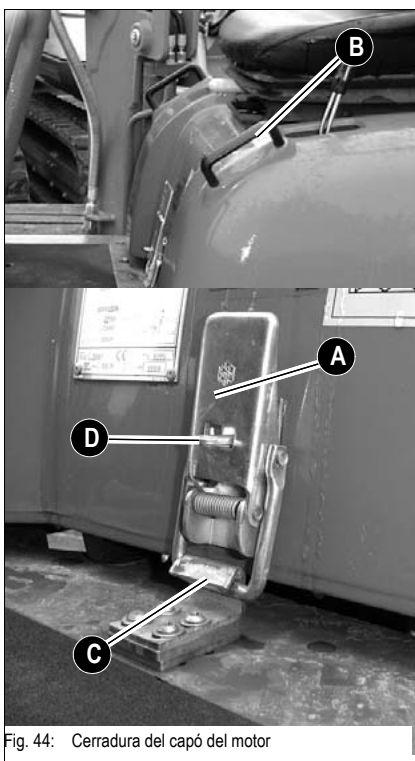


Fig. 44: Cerradura del capó del motor

**Abrir:**

- ☞ *Parar el vehículo*
- ☞ *Dejar enfriar el motor*
- ☞ *Apretar el cierre del capó A hacia abajo y tirar del estribo C hacia delante*
- ☞ *Tirar hacia arriba del capó del motor por las manijas B*

**Cerrar:**

- ☞ *Apretar el capó del motor hacia abajo*
- ☞ *Apretar el cierre del capó A hacia delante y enganchar al mismo tiempo el estribo C en el gancho contrario*
- ☞ *Apretar el bloqueo A hacia atrás*

**Cerrar y abrir con llave:**

Se puede cerrar el capó del motor con un cerrojo externo en los ojetes D



**¡Indicación!**

¡Durante el funcionamiento de la máquina, el capó del motor no debe estar bloqueado!  
El interruptor de emergencia se encuentra debajo del capó del motor.



## 3.12 Trabajos con el vehículo

### Instrucciones de seguridad de carácter general

- No aproximarse desde fuera al borde de una excavación – ¡Peligro de derrumbamiento!
- No conducir bajo voladizos de tierra. Las piedras o las masas de tierra que salten pueden caer en la máquina.
- Si se trabaja en el tejado de edificios u otras estructuras especiales, se debe comprobar la resistencia y la propia estructura antes de iniciar el trabajo; el edificio podría derrumbarse, lo que podría dar lugar a lesiones y daños graves.
- En la realización de trabajos de demolición, no colocar la máquina bajo el punto de demolición, puesto que las piezas demolidas podría caer o el edificio podría derrumbarse, lo que daría lugar a graves lesiones o daños materiales.
- ¡Está prohibido el manejo de implementos por personal no autorizado!
- El sistema hidráulico de la máquina sigue bajo presión incluso con el motor parado. Por esta razón, descargue la presión en los sectores del sistema y los conductos a presión antes de iniciar trabajos de equipamiento y de reparación.
- Antes de vaciar la caja del volquete en un foso de obra, asegurar el vehículo con unos calces apropiados u otros medios auxiliares especiales.
- Al vaciar la caja del volquete, controlar siempre el material de descarga, que se deslice de forma uniforme fuera de la caja y no se adhiera a la caja, puesto que de lo contrario la máquina podría volcar
- No cambiar la carga si se trabaja en un suelo en pendiente.
- En la caja del volquete no se pueden transportar personas, animales ni otros seres vivos.
- ¡Queda prohibido el desplazamiento con la caja del volquete abierta!
- Realizar siempre movimientos de mando dosificados, no ejecutar movimientos bruscos.
- Está prohibido bajar de la máquina durante la marcha.
- Se deben evitar las condiciones peligrosas en el lugar de trabajo, como personas, mal tiempo.
- En caso de funcionamiento de la máquina con equipos de protección antivuelco, se debe llevar siempre el cinturón de seguridad.

### 3.13 Volquete alto - Accionamiento de la caja de volquete (1001 + 1501H + 1501S)

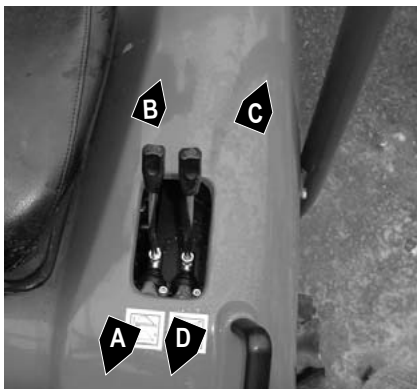


Fig. 45: Volquetes 1001/1501H

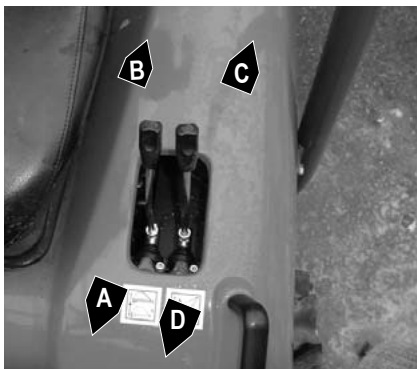


Fig. 45: Volquete 1501S



#### ¡Precaución!

¡Queda prohibido el desplazamiento con la caja del volquete inclinada!

El material adherido en la caja del volquete sólo se debe vaciar hacia delante con el dumper en la posición de marcha recta.

La velocidad de trabajo de la caja del volquete se puede dosificar desviando la palanca de mando y pisando el pedal del acelerador.

¡Si el material cargado se vierte en un foso, se precisa un tope fijo (viga) para apoyar las ruedas delanteras!

⚠ ¡Bajo ningún concepto se permite acercarse al foso únicamente con el freno!

¡Un descenso demasiado rápido y un choque de la caja del volquete en el bastidor puede causar daños y el vuelco del dumper!

Antes de descargar la caja del volquete, llevar la caja del volquete a la posición deseada.

#### Volquete alto-Accionamiento de la caja de volquete(1001 + 1501H)

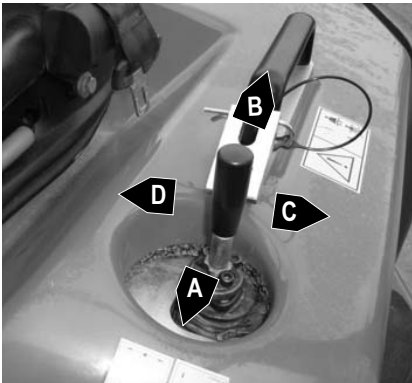
Posición	Palanca	Función:
A	☞ Palanca hacia delante	➡ Subir la caja del volquete
B	☞ Palanca hacia atrás	➡ Bajar la caja del volquete
C	☞ Palanca hacia la izquierda	➡ Bascular la caja del volquete hacia atrás
D	☞ Palanca hacia la derecha	➡ Vaciar la caja del volquete

#### Volquete alto-Accionamiento de la caja de volquete(1501S)

Posición	Palanca	Función:
A	☞ Palanca hacia delante	➡ La caja del volquete gira hacia la izquierda
B	☞ Palanca hacia atrás	➡ La caja del volquete gira hacia la derecha
C	☞ Palanca hacia la izquierda	➡ Bascular la caja del volquete hacia atrás
D	☞ Palanca hacia la derecha	➡ Vaciar la caja del volquete

- Las palancas de mando para el accionamiento de la caja de volquete (Elevación- Descenso- Bascular - Volcar - Bascular hacia atrás) de la caja del volquete se encuentran a la izquierda del asiento del conductor.
- Las operaciones de bascular y vaciar la caja del volquete sólo se deben realizar en una superficie plana y con el dumper en posición de marcha recta.
  - ➡ Ver la pegatina en el borde derecho de la caja del volquete.

### 3.14 Volquete giratorio - accionamiento de la caja del volquete



#### ¡Precaución!

¡Queda prohibido el desplazamiento con la caja del volquete inclinada!

La velocidad de trabajo de la caja del volquete se puede dosificar con la palanca de mando y el pedal del acelerador.

¡Si el material cargado se vierte en un foso, se precisa un tope fijo (viga) para apoyar las ruedas delanteras!

☞ *¡Bajo ningún concepto se permite acercarse al foso únicamente con el freno!*

¡Un descenso demasiado rápido y un choque de la caja del volquete en el bastidor puede causar daños y el vuelco del dumper!

- Las palancas de mando para el accionamiento de la caja de volquete (Elevación- Descenso- Bascular - Volcar - Bascular hacia atrás) de la caja del volquete se encuentran a la izquierda del asiento del conductor.
- Las operaciones de bascular y vaciar la caja del volquete sólo se deben realizar en una superficie plana y con el dumper en posición de marcha recta.
  - ➔ Ver la pegatina en el borde derecho de la caja del volquete.

#### Giro de la caja del volquete:

Antes de girar la caja del volquete, ésta se tiene que levantar, apretando la palanca hacia delante, hasta que el elemento de bloqueo se levante de la leva de bloqueo.

A continuación se puede girar la caja del volquete.

- ➔ La posición normal de la caja del volquete significa que la caja del volquete se encuentra en la posición central y el elemento de bloqueo está enclavado en la leva de bloqueo.

Posición	Palanca	Función:
A	☞ <i>Palanca hacia delante</i>	➔ Vaciar la caja del volquete
B	☞ <i>Palanca hacia atrás</i>	➔ Bajar la caja del volquete
C	☞ <i>Palanca hacia la izquierda</i>	➔ La caja del volquete gira hacia la izquierda
D	☞ <i>Palanca hacia la derecha</i>	➔ La caja del volquete gira hacia la derecha

### 3.15 Dispositivo de autocarga (2001 SLE)



Fig. 46:

El dispositivo de autocarga está diseñado para levantar materiales sueltos y productos con un peso de hasta 300 kg. El 2001 SLE no es apto para excavar o para empujar mercancías pesadas.

Al utilizar el 2001 SLE se tienen que observar los siguientes puntos:

- ☞ Para cargar, la caja del volquete tiene que estar bajada.
- ☞ Al inclinar o girar la caja del volquete, bajar siempre previamente el dispositivo de carga.
- ☞ No se permite trabajar con el dispositivo de autocarga en terrenos empinados.
- ☞ Durante el trabajo con el dumper no se deben encontrar personas en la zona de trabajo.
- ☞ La cuchara se tiene que encontrar en posición horizontal mientras se ejecuten trabajos de empuje y de recogida de material (ver marco en el cilindro de la cuchara).
- ☞ Los trabajos de empuje y de recogida de material sólo se deben ejecutar con el dumper en posición recta (sin girar la dirección).
- ☞ El dispositivo de autocarga no se debe utilizar bajo ningún concepto como grúa.
- ☞ Durante la traslación, la cuchara se tiene que apoyar en la caja del volquete.



#### ¡Peligro!

¡Sólo se permite cargar la máquina cuando la caja del volquete y el dumper se encuentran en posición recta!

¡Colisiones entre el dispositivo de carga y la caja pueden causar daños!

Las puntas de la cuchara tienen que apuntar al lado posterior de la caja.

Evite inclinar la cuchara demasiado deprisa, dado que el material podría quedar expulsado por encima del extremo de la caja.

¡Vacíe la cuchara lentamente! (palanca hacia la izquierda) Compruebe antes de girar la caja si el dispositivo de autocarga está bajado. La caja se puede vaciar hacia la derecha, hacia la izquierda o, a través de los brazos bajados del dispositivo de autocarga, hacia el lado delantero.

Evite volcar material sobre el dispositivo de carga.

Levante la cuchara únicamente si la caja del volquete se encuentra en posición bajada y recta.

- Para trabajos de nivelado ligeros, la caja, si no se necesita, se debería vaciar y girar hacia un lado; de este modo se obtiene una buena visibilidad sobre la cuchara. Para aplanar, conducir hacia atrás y mantener apretada la palanca hacia abajo (no está implantada una posición de deslizamiento).
- La cuchara no está construida para realizar movimientos de tierra de un lugar a otro. ¡No se permite excavar!
- La cuchara para materiales a granel del 2001 SLE no es comparable con la cuchara de una cargadora sobre ruedas.

### 3.16 Notas para el trabajo con el dispositivo de autocarga

- ¡La cuchara del dispositivo de autocarga no es una herramienta para realizar movimientos de tierra! Las fuerzas admisibles para el autocargador sólo están dimensionadas para la carga con material a granel.
- La aproximación a un montón de material se debería realizar siempre en la velocidad más baja y sin ningún tipo de movimiento de la dirección. Durante esta operación, llevar la cuchara en posición plana por el suelo antes de recoger el material.
- Al introducir la cuchara en el montón, vuélquela por completo (palanca hacia la izquierda). Evite que las ruedas lleguen a patinar, dado que esto podría dañar el accionamiento y las ruedas se van enterrando si la superficie no es firme.
- Levante la cuchara del material (palanca hacia atrás). Si se encuentra demasiado material en la cuchara, retroceda ligeramente para vaciar un poco la cuchara. Levante la cuchara hasta que se pueda ver por encima del borde superior de la caja del volquete.
- Para evitar la caída del material, la cuchara se tiene que inclinar con cuidado hacia delante (palanca hacia la derecha), levantando al mismo tiempo todo el dispositivo de carga (palanca diagonalmente hacia atrás y hacia la derecha).
- Con un poco de experiencia ya no resulta tan difícil mantener la cuchara en posición paralela.

### 3.17 Barra antivuelco

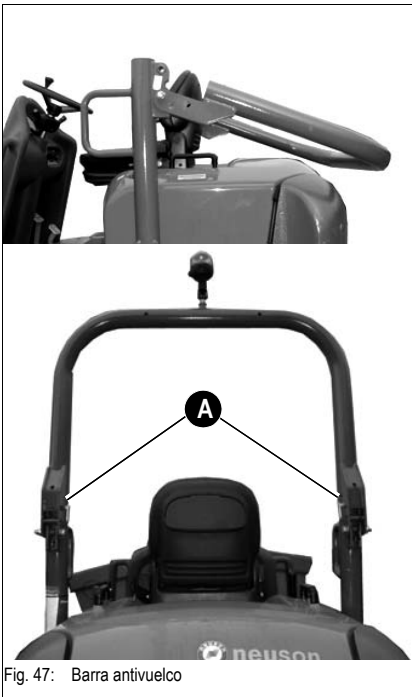


Fig. 47: Barra antivuelco



#### ¡Peligro!

La barra antivuelco es muy pesada, por tanto, un cambio o levantamiento de la barra es muy

**peligroso!**

☞ Para subir y bajar la barra es necesaria la intervención de dos personas.



#### ¡Precaución!

¡En desplazamientos con la barra antivuelco bajada no se permite colocar el cinturón de seguridad!

#### Elevar la barra antivuelco:

- ☞ Detener el vehículo sobre una superficie plana.
- ☞ Subir la barra antivuelco
- ☞ Fijar la barra antivuelco con los pernos de seguridad **A** y asegurarlos con los pasadores de aletas

#### Bajar la barra antivuelco:

- ☞ Detener el vehículo sobre una superficie plana.
- ☞ Retirar los pasadores de aletas de los pernos de seguridad **A**
- ☞ Retirar los pernos de seguridad **A**
- ☞ Colocar la barra antivuelco lentamente y con cuidado y con la ayuda de una segunda persona hacia atrás

### 3.18 Remolcar 1001/1501/1501 S/2001

Para remolcar el dumper es necesario abrir el circuito de alta presión en la bomba hidrostática y soltar los frenos con fuerza almacenada de muelle en ambos motores de rueda traseros.

#### Abrir el circuito de alta presión 1001/1501/1501 S

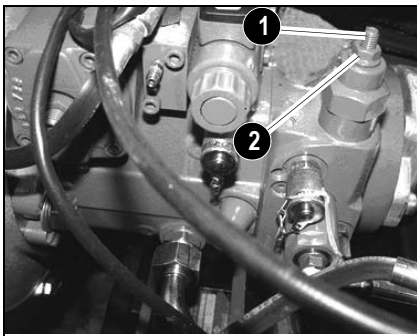


Fig. 48: Abrir circuito de alta presión

En el lado izquierdo de la bomba bajo la chapa del suelo se encuentra arriba y abajo una válvula de limitación de alta presión.

Modo de proceso:

- ☞ Soltar la contratuerca SW 14 parte 2 y desatornillar hasta el final del tornillo
- ☞ Enroscar el tornillo con hexágono interior de 4 mm, pieza 1 hasta que el tornillo esté enrasado con la tuerca.

Después seguir girando media vuelta.



**¡Peligro!**

¡Si se sigue girando hacia dentro se producen daños en la válvula!

- ☞ Volver a apretar la contratuerca

- ☞\* Entonces, el aparato se puede remolcar lentamente (máx. 2 km/h) sobre una distancia corta (máx. 1km) A continuación, las válvulas se tienen que volver a poner en funcionamiento. Para ello se debe proceder a la inversa (desenroscar el tornillo hasta el tope).

### 3.19 Soltar el freno con fuerza almacenada de muelle 1001/1501/1501 S

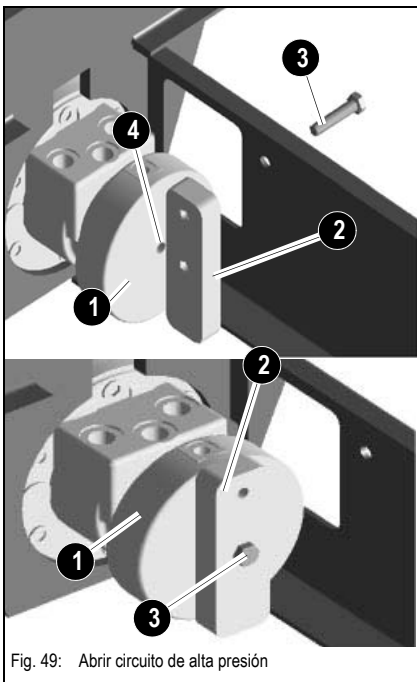


Fig. 49: Abrir circuito de alta presión

- ☞ Para soltar el freno con fuerza almacenada de muelle (1) se deben desmontar los dos dispositivos de extracción fijados en la caja del eje trasera (2). Para este fin se tiene que quitar el tornillo hexagonal (3) M12x35 (SW19).

- ☞ Retirar los tapones de plástico (4) del medio del motor de rueda en el lado frontal.

- ☞ Colocar el dispositivo de extracción en el lado frontal en el motor de rueda y fijarlo con el tornillo M12x35.

- ☞ Apretar el tornillo con 42Nm hasta que la rueda gire libremente

### 3.20 Abrir el circuito de alta presión 2001

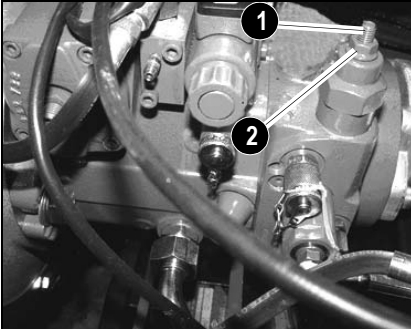


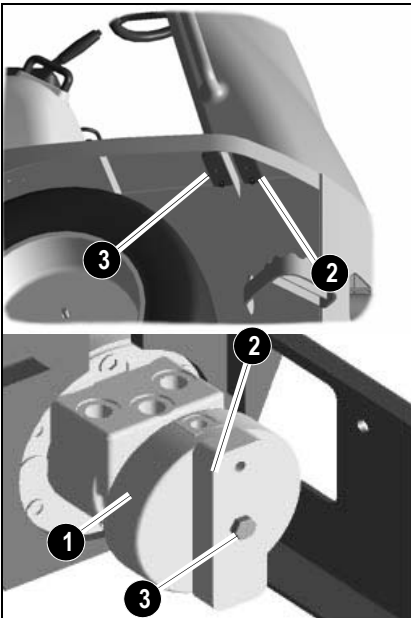
Fig. 50: Abrir circuito de alta presión

En el lado izquierdo de la bomba bajo la chapa del suelo se encuentra arriba y abajo una válvula de limitación de alta presión.

#### Modo de proceso:

- ☞ Soltar la contratuerca SW 14 parte 2 y desatornillar hasta el final del tornillo
- ☞ \* Enroscar el tornillo de hexágono interior de 4 piezas 1 hasta que quede enrasado con la tuerca
- ☞ \* Volver a apretar la contratuerca
- ☞ \* Entonces, el aparato se puede remolcar lentamente (máx. 2 km/h) sobre una distancia corta (máx. 1km) A continuación, las válvulas se tienen que volver a poner en funcionamiento. Para ello se debe proceder a la inversa (desenroscar el tornillo hasta el tope).

### 3.21 Soltar el freno con fuerza almacenada de muelle 2001



- ☞ Para soltar el freno con fuerza almacenada de muelle (1) se deben desmontar los dos dispositivos de extracción fijados en el guardabarros delantero (2). Para este fin se tiene que quitar el tornillo hexagonal (3) M12x35 (SW19).
- ☞ Retirar los tapones de plástico (4) del medio del motor de rueda en el lado frontal.
- ☞ Colocar el dispositivo de extracción en el lado frontal en el motor de rueda y fijarlo con el tornillo M12x35.
- ☞ Apretar el tornillo con 42Nm hasta que la rueda gire libremente

### 3.22 Apoyos angulares



#### ¡Peligro!

Antes de iniciar trabajos de carga se tienen que colocar los apoyos angulares rojos.

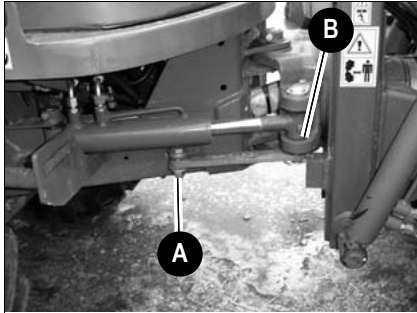


Fig. 51: Apoyos angulares

Los apoyos angulares conectan los bastidores delantero y trasero para evitar un pandeo sobre la articulación angular en caso de cargar el dumper mediante una grúa.

#### Modo de proceder:

- ☞ Sacar el pasador elástico del perno **B**
- ☞ Girar los apoyos angulares **A** hacia el bastidor trasero
- ☞ Fijar los apoyos angulares **A** con el pasador elástico y el perno **B**



#### ¡Indicación!

Antes de la nueva puesta en marcha, volver a montar el apoyo angular mediante el bulón **B** en el bastidor delantero.

### 3.23 Bloquear la palanca de mando

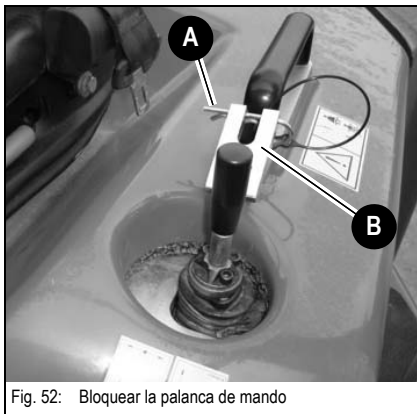


Fig. 52: Bloquear la palanca de mando



#### ¡Precaución!

¡Durante la circulación en carretera se tiene que bloquear la palanca de mando para la caja del volquete!

- ☞ Esto evita el accionamiento accidental de la caja del volquete.

Para bloquear se procede como sigue:

- ☞ Retirar el pasador de aletas **A** de la tapa **B**
- ☞ Plegar la tapa **B** hacia delante
- ☞ Introducir el pasador de aletas **A** en la tapa **B**

¡El desbloqueo se realiza en el orden inverso!

### 3.24 Cargar el vehículo con grúa

#### Instrucciones de seguridad

- La grúa de carga y el equipo elevador han de estar dimensionados lo suficientemente grandes.
- En caso de carga con grúa se necesita un equipo elevador adecuado
- ¡Asegurar la máquina contra movimientos fortuitos!



#### ¡Peligro!

En caso de carga inadecuada de la máquina con una grúa -

#### ¡Peligro de accidente!

- ⚠ *¡No se deben encontrar personas en la máquina!*
- ⚠ *¡Los trabajos relacionados con la sujeción de cargas y la orientación de gruistas deben ser realizados sólo por personal experimentado! El instructor deberá estar a la vista del manejador de la grúa o estar con él en contacto por radio.*
- ⚠ *¡Observar la capacidad de carga de la grúa y de los mecanismos elevadores (cables, cadenas)!*
- ⚠ *¡El vehículo sólo se debe levantar con la caja del volquete vaciada!*
- ⚠ *¡No entrar en el área bajo la carga suspendida!*
- ⚠ *¡Es imprescindible leer las instrucciones de seguridad del principio de este capítulo y observar las indicaciones de la asociación profesional o de la mutualidad profesional de obras públicas de su país!*

⚠ *Cargar la máquina como sigue:*

- Vaciar la caja del volquete
- Bajar la caja del volquete
- Estacione el vehículo
- Bloquear la palanca de mando – véase capítulo 3.23 **Bloquear la palanca de mando** en página 3-34
- Si se supera la altura de transporte admisible, es posible bajar la barra antivuelco para reducir la altura.
- Montar los apoyos angulares
- Utilizar equipo elevador, cadenas, etc. adecuados

#### 1001/ 1501/1501 S

Para elevar el dumper, enganchar las cintas de elevación en el ojete de soporte; las cintas de elevación no se deben pasar por el asidero.

- Para la elevación, el bloqueo de articulación se tiene que girar hacia dentro.

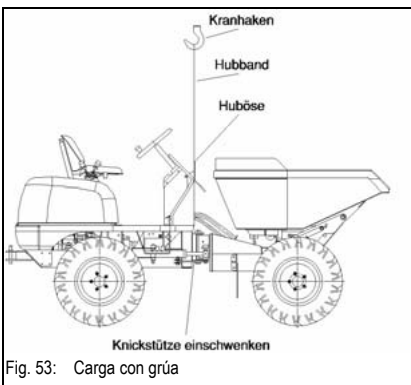


Fig. 53: Carga con grúa

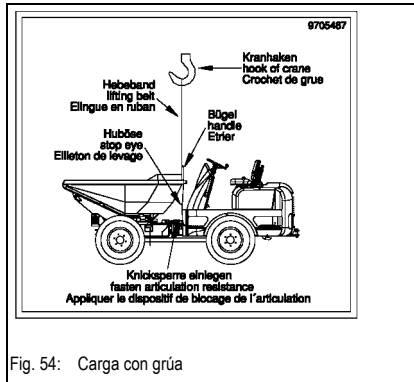


Fig. 54: Carga con grúa

### 2001/2001 SLE

Para elevar el dumper, enganchar las cintas de elevación en el ojete de soporte en el bastidor trasero y pasarlas por el estribo en el borde de la caja de volquete. Para la elevación, el bloqueo de articulación se tiene que girar hacia dentro.

### Cargar y transportar el vehículo

#### Instrucciones de seguridad

- El vehículo de transporte debe tener el tamaño necesario: ¡la medida y el peso del vehículo pueden consultarse en
- **Capítulo 6 «Datos técnicos (1001-1501)»**
- y **Capítulo 6 «Datos técnicos (2001)»!**
- Eliminar el fango, nieve o hielo de los neumáticos para poder atravesar las rampas sin problemas
- ¡Asegurar el vehículo contra movimientos fortuitos!  
- véase **Aparcamiento de la máquina** en página 3-22



### ¡Peligro!

Carga y transporte inadecuado de la máquina -

### ¡Peligro de accidente!

⚠ ¡Es imprescindible leer las instrucciones de seguridad del principio de este capítulo y observar las indicaciones de la asociación profesional o de la mutualidad profesional de obras públicas de su país!

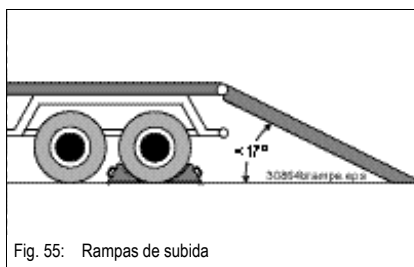


Fig. 55: Rampas de subida

#### ⚠ Cargar como sigue:

- Asegurar el vehículo de transporte con cuñas de calce para evitar que se ruede
- Colocar las rampas de subida de forma que tengan el menor ángulo de subida posible. No superar una pendiente de 17° (30%) Utilizar sólo rampas de subida con piso antiderrapante
- Asegurarse de que la superficie de carga está libre y la entrada a ella no tiene impedimentos – por ej., a causa de elementos incorporados
- Asegúrese de que las rampas de subida y los neumáticos del dumper estén libres de aceite, grasa o hielo
- Arrancar el motor del dumper
- Bajar la caja del volquete del dumper
- Conducir el dumper con cuidado hacia atrás por el centro hacia el vehículo de transporte
- Estacione el vehículo

**¡Indicación!**

La garantía del fabricante no cubre daños o accidentes en caso de carga o transporte.

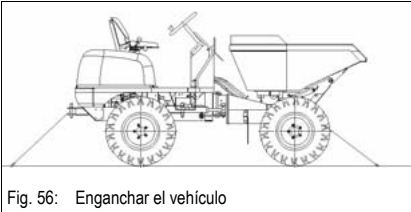
**Amarrar el vehículo**

Fig. 56: Enganchar el vehículo

**¡Peligro!**

Carga y transporte inadecuado de la máquina -

**¡Peligro de accidente!**

⚠ ¡Es imprescindible leer las instrucciones de seguridad del principio de este capítulo y observar las indicaciones de la asociación profesional o de la mutualidad profesional de obras públicas de su país!

- Asegurar los neumáticos del dumper desde delante, detrás y lateral según corresponda.
- Para este fin se han previsto dos ojetes en el bastidor delantero del dumper y un bulón en el bastidor trasero
- ¡Asegurarse de que el conductor del vehículo de transporte conoce la altura total, anchura total y peso total antes de ponerse en marcha (inc. dumper), así como las disposiciones de transporte legales del país, en el que se debe realizar el transporte!

### 3.25 Interruptor principal de la batería 1001 - 1501

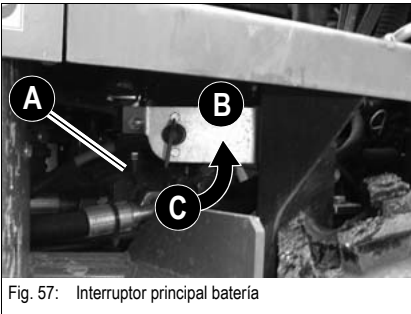


Fig. 57: Interruptor principal batería

**¡Indicación!**

¡No desconectar la batería con el motor en marcha!

**¡Indicación!**

La alimentación de corriente se interrumpe con una llave directamente detrás de la batería

- antes de iniciar trabajos en el equipo eléctrico

**Interrumpir la alimentación eléctrica:**

⚠ Girar la llave **A** del interruptor principal de la batería a la posición **B** y retirarla

**Conectar la alimentación eléctrica:**

⚠ Encajar la llave **A** en el interruptor principal de la batería

⚠ Girar la llave hacia abajo en el enclavamiento **C**

El dumper 2001 no tiene ningún interruptor principal, sino un borne positivo Quickpower



## 4 Averías

Las indicaciones en este capítulo sirven al personal operario para la búsqueda de averías, así como para la identificación rápida y confiable para su eliminación.

Las reparaciones deben ser llevadas a cabo sólo por el personal especializado autorizado.

### 4.1 Averías en el motor

Problema	Causas posibles	Véase
El motor no arranca o arranca con dificultad	Clase SAE/calidad del aceite de engrase del motor equivocada	5-30
	Calidad de combustible no corresponde a las especificaciones	5-30
	Batería defectuosa o no cargada	5-27
	Conexiones de cables en el circuito de arranque sueltas u oxidadas	
	Motor de arranque defectuoso o piñón no encaja	
	Juego de punta de válvula no ajustado correctamente	
	Válvula de inyección defectuosa	
Motor arranca pero funciona irregularmente o con interrupciones	Calidad de combustible no corresponde a las especificaciones	5-30
	Juego de punta de válvula incorrecto	
	Tubería de inyección no estanca	
	Válvula de inyección defectuosa	
El motor se sobrecalienta. La señal de advertencia de temperatura reacciona	Nivel de aceite demasiado bajo	5-8
	Nivel de aceite demasiado alto	5-8
	Filtro de aire sucio	5-13
	Aletas sucias del radiador de aceite	
	Válvula de inyección defectuosa	
Motor con potencia insuficiente	Nivel de aceite demasiado alto	5-8
	Calidad de combustible no corresponde a las especificaciones	5-30
	Filtro de aire sucio	5-13
	Juego de punta de válvula incorrecto	
	Tubería de inyección no estanca	
	Válvula de inyección defectuosa	
No funcionan todos los cilindros del motor	Tubería de inyección no estanca	
	Válvula de inyección defectuosa	
Motor sin o con baja presión de aceite	Nivel de aceite demasiado bajo	5-8
	Posición inclinada demasiado grande del vehículo (máx. 25)	
	Clase SAE/calidad del aceite motor equivocada	5-30
Motor consume demasiado aceite	Nivel de aceite demasiado alto	5-8
	Posición inclinada demasiado grande del vehículo (máx. 25)	



Problema		Causas posibles	Véase
El motor echa humo	Azul	Nivel de aceite demasiado alto	5-8
		Posición inclinada demasiado grande del vehículo (máx. 25)	
	Blanco	No se alcanzó la temperatura límite de arranque	
		Calidad de combustible no corresponde a las especificaciones	5-30
		Juego de punta de válvula incorrecto	
		Válvula de inyección defectuosa	
	Negro	Filtro de aire sucio	5-13
		Juego de punta de válvula incorrecto	
		Válvula de inyección defectuosa	

## 5 Mantenimiento

### 5.1 Introducción

La disposición para el servicio y duración de los vehículos están influidos en gran medida por la conservación y el mantenimiento.

Por esta razón, el cumplimiento de los trabajos de mantenimiento prescritos beneficia al propietario del vehículo

Antes de efectuar trabajos de mantenimiento y reparación, es indispensable haber leído detenidamente

- El capítulo 2 "INDICACIONES DE SEGURIDAD" del presente Manual de instrucciones

Antes de la puesta en servicio, realizar las inspecciones prescritas y eliminar de inmediato los defectos encontrados.

El capó del motor y las cubiertas abiertas se deben asegurar lo suficiente. En caso de pendientes o fuerte viento no se deben abrir las cubiertas ni las tapas.

En caso de usar aire comprimido existe el peligro de que se soplen impurezas y se puedan ocasionar de ese modo lesiones graves. Usar siempre gafas de protección, máscara de protección y otro equipo de protección.

Los trabajos de mantenimiento y conservación diarios, así como el mantenimiento según el plan de mantenimiento "A" deben ser realizados por un conductor instruido para ello, todos los demás trabajos de mantenimiento deben ser realizados por el personal especializado formado y cualificado.

Los planes de mantenimiento le indican cuando deben llevarse a cabo los siguientes trabajos de mantenimiento descritos- véase **Plan de mantenimiento (sinopsis) (2001)** en página 5-37.

#### Soporte de mantenimiento volquete frontal 1001



Fig. 27: Soporte de mantenimiento volquete alto



#### ¡Peligro!

¡Antes de iniciar trabajos de mantenimiento con la caja del volquete elevada, se tiene que desplegar el soporte de mantenimiento rojo!

Esto se realiza:

- ☞ Extraer el pasador elástico y retirar el bulón.
- ☞ El apoyo de mantenimiento cuelga en vertical hacia abajo y se apoya automáticamente en un carro previsto para ello en caso de un descenso del brazo de elevación.

## 5.2 Apoyos de mantenimiento modelo 1501

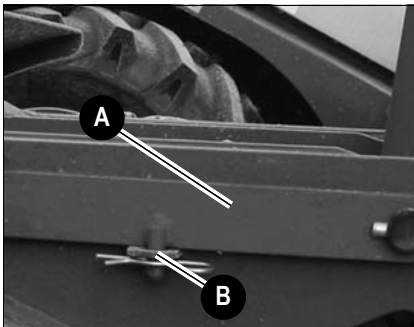


Fig. 28: Apoyos de mantenimiento

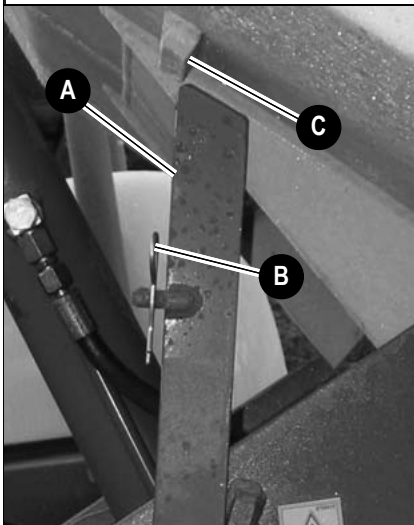


Fig. 29: Apoyos de mantenimiento



### ¡Peligro!

Antes de iniciar los trabajos de mantenimiento con la caja de volquete inclinada, se debe plegar hacia arriba el apoyo de mantenimiento rojo.

El apoyo de mantenimiento está en vertical hacia arriba, se fija en la caja del volquete con un dispositivo de seguridad e impide así que descienda la caja de volquete basculante.

#### Modo de proceso:

- ☞ Sacar el pasador de aletas de seguridad del bulón **B**
- ☞ Plegar hacia arriba el apoyo de mantenimiento **A**
- ☞ Bajar la caja del volquete hasta que el apoyo de mantenimiento **A** esté fijado mediante el dispositivo de seguridad **C**



### ¡Indicación!

Tras finalizar los trabajos poner de nuevo hacia abajo los apoyos de mantenimiento en el orden inverso.

### 5.3 Soporte de mantenimiento 2001

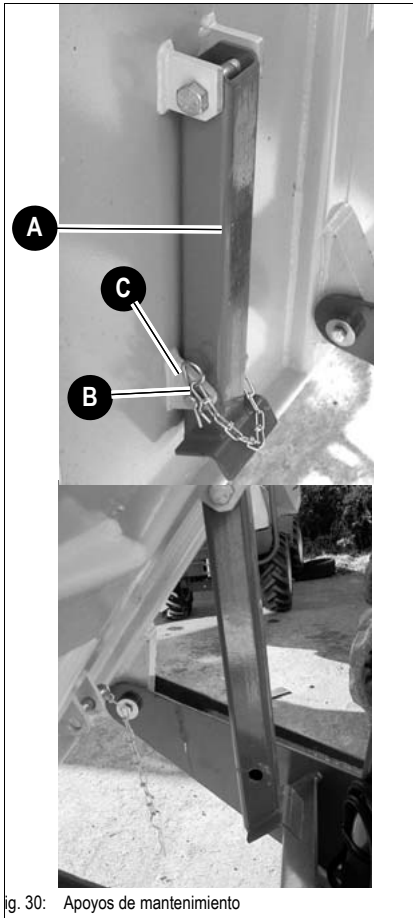


Fig. 30: Apoyos de mantenimiento



#### ¡Peligro!

Antes de iniciar los trabajos de mantenimiento con la caja de volquete elevada, se debe plegar hacia abajo el soporte de mantenimiento rojo.

El soporte de mantenimiento cuelga vertical hacia abajo y se apoya, en caso de una bajada automática de la caja de volquete, sobre el soporte **D** previsto para ello.

#### Modo de proceder:

- ☞ Sacar el pasador elástico del perno **B**
- ☞ Sacar los pernos de la guía **C**
- ☞ Plegar hacia abajo los apoyos de mantenimiento **A**



#### ¡Indicación!

Tras finalizar los trabajos poner de nuevo hacia arriba los apoyos de mantenimiento en el orden inverso.

## 5.4 Sistema de combustible

### Instrucciones de seguridad específicas

- Guardar la máxima precaución al manipular combustibles - ¡Alto peligro de incendio!
- ¡No realizar nunca trabajos en el sistema de combustible en la proximidad de llamas directas o fuentes de chispas!
- ¡No fumar al realizar trabajos en el sistema de combustible ni al repostar!
- ¡Antes de repostar parar el motor y quitar la llave de contacto!
- ¡No repostar combustible en espacios cerrados!
- ¡Limpiar inmediatamente el combustible derramado!
- ¡Mantener limpia la máquina para minimizar el riesgo de incendios!

### Repostar combustible

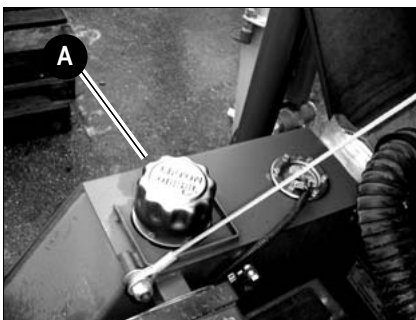


Fig. 31: Tubo de carga de combustible 1001/1501

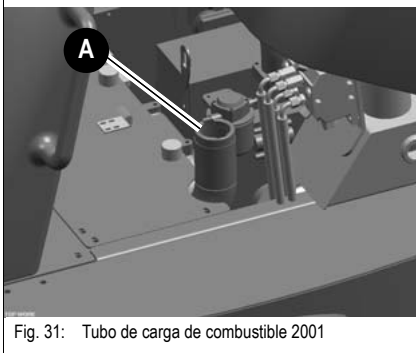


Fig. 31: Tubo de carga de combustible 2001

La tubuladura de carga **A** del depósito de combustible se encuentra debajo del capó del motor, a la derecha visto en el sentido de la marcha.



#### ¡Peligro!

Al manipular combustibles existe alto

#### ¡Peligro de incendio e intoxicación!

- ☞ ¡No repostar en espacios cerrados!
- ☞ ¡No realice nunca trabajos en el sistema de combustible en las proximidades de llamas directas o fuentes de chispas!
- ☞ ¡Está prohibido fumar y manipular el fuego!



#### ¡Medio ambiente!

¡Recoger el combustible que se derrame con un recipiente adecuado y evacuarlo de forma compatible con el medio ambiente!



#### ¡Indicación!

El depósito de combustible no se debe vaciar completamente ya que esto causaría la entrada de aire en el sistema de combustible y se tendría que purgar el mismo. - véase **Purgar el sistema de combustible** en página 5-5



#### ¡Indicación!

Al final del día de trabajo llenar el depósito del tipo de combustible correcto. Esto evita que se forme agua de condensación en el depósito de combustible durante la noche. No llenar totalmente el depósito, dejar algo de espacio para que el combustible se pueda dilatar.

**Estaciones de servicio**
**Generalidades**

Repostar sólo en estaciones de servicio. El combustible procedente de barriles o bidones suele contener impurezas.

Incluso las más pequeñas partículas de suciedad pueden provocar

- un alto grado de desgaste en el motor
- averías en el sistema de combustible y
- menor eficacia del filtro de combustible

**Repostar desde un barril**

Si es inevitable repostar desde un barril, se debe observar lo siguiente (véase fig. 32):

- No hacer rodar el barril ni volcarlo antes de repostar
- Proteger la boca del tubo de succión de la bomba del barril con un tamiz fino
- Sumergir la boca del tubo de succión de la bomba del barril hasta un máximo de 15 cm por encima del fondo del barril
- Llenar el depósito sólo con medios auxiliares de llenado (embudo o tubo de llenado) que cuenten con filtro fino incorporado
- Siempre mantener limpios todos los recipientes necesarios para el repostaje

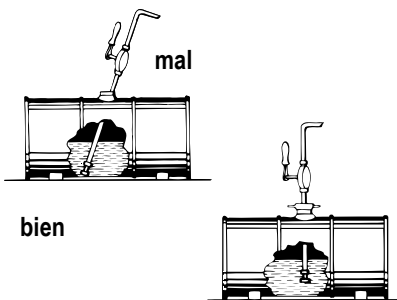


Fig. 32: Repostar combustible desde un barril

**Especificación del gasoil**

Utilizar sólo combustibles de calidad

Calidad	Octanaje	Utilización
• N° 2-D según DIN 51601	<b>Min. 45</b>	A temperaturas exteriores normales
• N° 1-D conforme a DIN 51601		A temperaturas por debajo de 4 °C o en aplicaciones por encima de los 1500 m de altitud

**Purgar el sistema de combustible**

**¡Peligro!**

Si el combustible que se derrame alcanza componentes calientes del motor o del silenciador -

**¡Peligro de incendio!**

☞ *¡Nunca purgar el sistema de combustible cuando el motor está caliente!*

Purgar el sistema de combustible en los casos siguientes:

- Después de quitar y volver a montar el filtro o prefiltro de combustible, así como las tuberías del combustible, o
- Después de vaciarse el depósito de combustible, o
- Antes de poner el motor en marcha después de una parada prolongada

**Para purgar el sistema de combustible, proceda del modo siguiente:**

- ☞ Repostar el depósito de combustible.
- ☞ Girar la llave de contacto a la primera posición
- ☞ Mientras el sistema de combustible se purga automáticamente, esperar aprox. 5 min
- ☞ Arrancar el motor

Si el motor gira «redondo» durante un breve lapso y después se para o después no gira «redondo»:

- ☞ Parar el motor
- ☞ Purgar el sistema de combustible de nuevo como se ha descrito arriba
- ☞ Hacer comprobarlo por personal técnico autorizado en su caso

**Filtro previo de combustible con separador de agua**

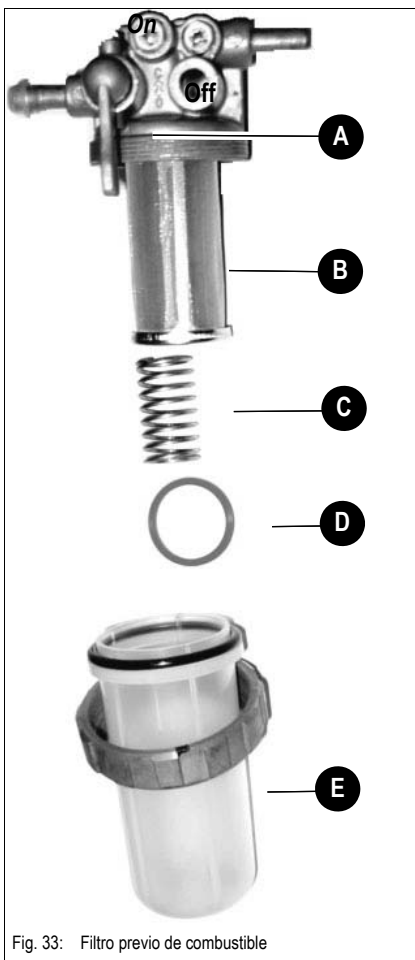


Fig. 33: Filtro previo de combustible

Compruebe el filtro previo de combustible con sigue:

- Si el anillo indicador rojo **D** se eleva en la mirilla **E**
  - ☞ Desmontar y limpiar la caja (mirilla)
  - ☞ Desmontar y limpiar el tejido metálico **B**
  - ☞ Montar el tejido metálico
  - ☞ Montar la caja (mirilla) con indicador de mantenimiento (anillo rojo) y muelle **D**
  - ☞ Abrir la llave de aislamiento **A**

Para interrumpir la alimentación de combustible, proceda como se indica a continuación:

- ☞ Gire el grifo esférico **A** hacia la marca **Off**
  - ➔ Ahora está interrumpida la alimentación de combustible
- ☞ Gire el grifo esférico **A** hacia la marca **On**
  - ➔ La alimentación de combustible está de nuevo abierta



**¡Medio ambiente!**

En la rosca **A** se encuentra un tubo flexible, recoger el agua que sale con un recipiente adecuado y eliminarla de manera ecológica.

**Sustituir el filtro de combustible****¡Peligro!**

Si el combustible que se derrame alcanza componentes calientes del motor o el tubo de escape, existe

**¡Peligro de incendio!**

☞ ¡No cambiar nunca el filtro del combustible con el motor caliente!

**¡Medio ambiente!**

¡Recoger el combustible que se derrame con un recipiente adecuado y evacuarlo de forma compatible con el medio ambiente!

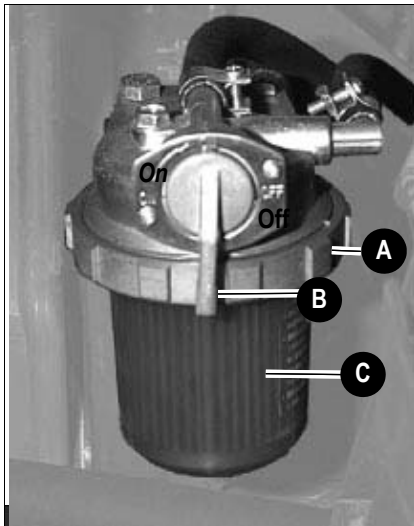


Fig. 34: Filtro de combustible 1001/1501

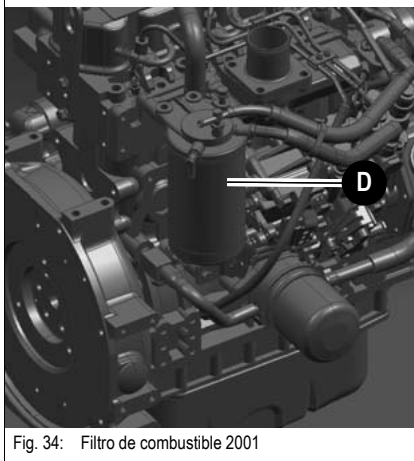


Fig. 34: Filtro de combustible 2001

**Desmontaje del filtro de combustible (D)**

- ☞ Cerrar el grifo de combustible **B**
- ☞ Aflojar la tuerca racor **A** precaución: la caja de filtro está llena de combustible
- ☞ Retirar la caja del filtro **C**

**Montaje del filtro de combustible**

- ☞ Montar todos los elementos en el orden inverso con un nuevo elemento de filtro
- ☞ Volver a abrir el grifo de cierre del separador de agua
- ☞ Purgar el sistema de combustible - véase **Purgar el sistema de combustible** en página 5-5
- ☞ Después de una prueba de funcionamiento – ¡comprobación de estanqueidad!
- ☞ Eliminar ecológicamente los cartuchos de filtro de combustible sustituidos

## 5.5 Sistema de lubricación del motor



### ¡Precaución!

¡El aceite motor demasiado escaso o gastado da lugar a

### daños y pérdida de potencia del motor!

☞ *Hacer que un taller autorizado cambie el aceite*  
 – véase capítulo 5.16 **Plan de mantenimiento (sinopsis) (2001)** en  
 página 5-37

### Controlar el nivel de aceite



### ¡Indicación!

El nivel de aceite debe ser controlado diariamente.

Le recomendamos realizar los controles antes de arrancar el motor. Tras parar el motor caliente, efectuar la medición al cabo de 5 minutos al menos.

### Control del nivel del aceite

☞ *Proceder como sigue:*

- Situar el vehículo en posición horizontal
- Parar el motor
- Dejar enfriar el motor
- Abrir el capó del motor
- Limpiar el entorno de la varilla de nivel de aceite con un paño sin pelusas
- Varilla de nivel de aceite **A**

☞ Sacar

☞ Limpiarla con un trapo sin pelusas

☞ Volver a introducirla hasta el tope

☞ Sacarla y leer el nivel del aceite

☞ *No obstante, en caso de necesidad a más tardar cuando el nivel de aceite haya alcanzado la marca MIN en la varilla de nivel de aceite **A** rellenar de aceite*

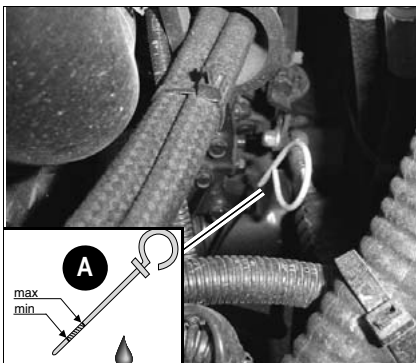


Fig. 35: Control del nivel del aceite de motor

## Recargar aceite de motor



### ¡Precaución!

¡Un exceso de aceite o una clase de aceite inadecuada puede provocar daños en el motor! Por ello:

- ☞ No cargar aceite de motor por encima de la marca **MAX** de la varilla 35/A
- ☞ Utilizar sólo el aceite motor especificado



### ¡Medio ambiente!

¡Recoger el aceite de motor que se derrame con un recipiente adecuado y evacuarlo de forma compatible con el medio ambiente!

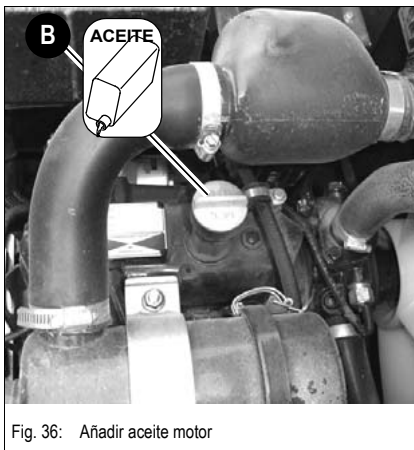


Fig. 36: Añadir aceite motor

### Añadir aceite de motor

☞ Proceder como sigue:

- Limpiar el tapón **B** con un paño que no suelte pelusa
- Abrir el tapón **B**
- Levantar ligeramente la varilla de nivel **A** para que pueda salir el aire eventualmente acumulado.
- Añadir aceite motor
- Esperar un momento (unos 3 minutos) hasta que haya entrado totalmente el aceite en el depósito de aceite
- Comprobar el nivel del aceite - véase **Controlar el nivel de aceite** en página 5-8
- Añadir más en su caso y volver a comprobar el nivel del aceite
- Cerrar el tapón **B**
- Encajar de nuevo la varilla de nivel de aceite **A** hasta el tope
- Limpiar el motor del aceite derramado

## 5.6 Sistema de refrigeración del motor y de la hidráulica

El radiador de aceite/agua está alojado en el compartimento del motor, detrás del motor. Refrigerará tanto el motor diesel como el aceite hidráulico de la hidráulica de traslación y de trabajo.

El depósito de expansión para el líquido refrigerante se encuentra en el compartimento del motor, junto a la caja de herramientas.

### Instrucciones de seguridad específicas

- ¡La acumulación de suciedad en las aletas reduce la capacidad de refrigeración del radiador! Para evitar eso:
  - ☞ Limpiar regularmente el exterior del radiador. Para la limpieza, utilizar aire comprimido no lubricado con máx. 2 bar y mantener una cierta distancia frente al refrigerador para evitar daños en las láminas de refrigeración. Los intervalos de limpieza están indicados en los programas de mantenimiento del Apéndice
  - ☞ En entornos de trabajo muy sucios o polvorientos se recomienda limpiarlo con mayor frecuencia
- ¡Si el líquido refrigerante es insuficiente se reduce el rendimiento de la refrigeración y puede causar daños en el motor! Por lo tanto:
  - ☞ Comprobar regularmente el nivel del líquido refrigerante. Los intervalos de control están indicados en los programas de mantenimiento del Apéndice
  - ☞ ¡Si hay que rellenar el líquido refrigerante a menudo, revisar la estanqueidad del sistema de refrigeración y consultar al distribuidor, si necesario!
  - ☞ ¡No rellenar nunca con agua/líquido refrigerante frío, cuando el motor está caliente!
  - ☞ Después de llenar el depósito de expansión, realizar una prueba de marcha del motor y volver a comprobar el nivel del líquido refrigerante cuando el motor está parado
- Un líquido refrigerante inapropiado puede estropear el motor y el radiador, por lo tanto:
  - ☞ Añadir anticongelante – pero nunca más que un 50 % – de anticongelante. Utilice siempre que sea posible anticongelantes de marca, ya que éstos incorporan ya los agentes anticorrosivos
  - ☞ Observe la tabla de mezcla de líquido refrigerante en – véase capítulo 6.14 **Tabla de mezcla del líquido refrigerante** en página 6-14
  - ☞ No utilice agente limpiador del radiador cuando el agua refrigerante contenga anticongelante, ya que esto produce sedimentos que causan daños en el motor
- Tras rellenar el depósito de expansión:
  - ☞ Hacer una marcha de prueba del motor.
  - ☞ Parar el motor
  - ☞ Dejar enfriar el motor
  - ☞ Controlar de nuevo el nivel del refrigerante



### ¡Medio ambiente!

¡Recoger el líquido refrigerante que se derrame con un recipiente adecuado y evacuarlo de forma compatible con el medio ambiente!



Controlar el nivel del líquido refrigerante/Añadir líquido refrigerante

---



**¡Peligro!**

Nunca abrir o vaciar el depósito del líquido refrigerante cuando el motor está caliente, ya que el sistema de refrigeración está bajo alta presión

-

**¡Peligro de quemaduras!**

- ☞ *¡Aguardar 15 minutos como mínimo tras parar el motor!*
  - ☞ *Poner guantes y ropa de protección*
  - ☞ *Abrir la tapa **B** hasta la primera muesca y dejar escapar la presión*
  - ☞ *Asegurar que la temperatura del líquido refrigerante se haya bajado de modo que los tapones del refrigerador se puedan tocar con las manos*
- 



**¡Peligro!**

El anticongelante es inflamable y venenoso.

**¡Peligro de accidente!**

- ☞ *Mantener alejado de las llamas*
  - ☞ *Procurar que el anticongelante no entre en contacto con los ojos*
    - Si el anticongelante se pone en contacto con los ojos
      - ➔ lavar inmediatamente con agua limpia y buscar un médico
-

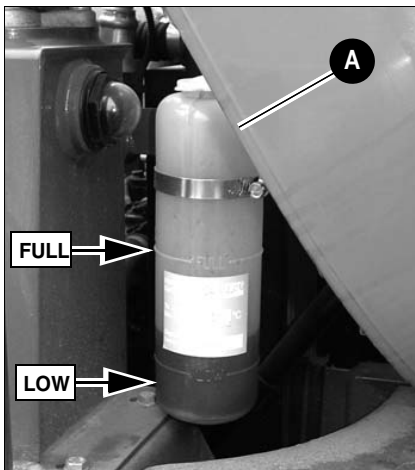


Fig. 37: Depósito de expansión del líquido refrigerante

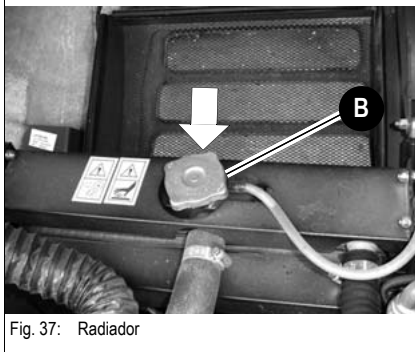


Fig. 37: Radiador

### Comprobar el nivel de líquido refrigerante.

☞ *Proceder como sigue:*

- Situar el vehículo en posición horizontal
  - Parar el motor
  - Retirar la llave y llevársela
  - Dejar enfriar el motor y el refrigerante
  - Abrir el capó del motor
  - Controlar el nivel del refrigerante en el depósito de refrigerante transparente **A** y en el refrigerador de agua **B**
- ☞ Si el nivel del refrigerante está por debajo de la costura del depósito **LOW** o el refrigerante no llega hasta el tubo de alimentación del refrigerador de agua:
- Añadir líquido refrigerante

### **i** ¡Indicación!

Controlar diariamente el nivel del líquido refrigerante.  
Le recomendamos realizar los controles antes de arrancar el motor.

### Agregar líquido refrigerante

Una vez enfriado el motor:

- ☞ *Reducir la sobrepresión en el radiador*
- ☞ *Girar la tapa de cierre con cuidado hasta el primer enganche y dejar salir toda la presión*
- ☞ *Abrir el tapón **B***
- ☞ *Rellenar el líquido refrigerante hasta el borde inferior del tubo de alimentación (radiador)*
- ☞ *Cerrar el tapón **B***
- ☞ *Arrancar el motor y dejar que se caliente durante aprox. 5 a 10 minutos.*
- ☞ *Parar el motor*
- ☞ *Retirar la llave y llevársela*
- ☞ *Dejar enfriar el motor*
- ☞ *Comprobar de nuevo el nivel de líquido refrigerante*
  - ➔ El nivel del líquido refrigerante debe estar entre la soldadura del depósito **LOW** y
- ☞ *Rellenar en caso necesario líquido refrigerante y repetir el proceso, hasta que el nivel de líquido refrigerante permanezca constante*

### **i** ¡Indicación!

¡Comprobar cada año el medio anticongelante antes de que empiece el tiempo frío!

## 5.7 Filtro de aire



### ¡Precaución!

¡El cartucho filtrante quedará dañado al lavarlo o cepillarlo!  
 ¡Para evitar un desgaste prematuro de los motores se debe observar lo siguiente!

- ☞ ¡No limpiar el cartucho del filtro!
- ☞ ¡Sustituir el cartucho filtrante según indicación de mantenimiento!
- ☞ En ningún caso volver a utilizar los cartuchos de filtro dañados
- ☞ ¡Al sustituir el cartucho filtrante, fijarse en la limpieza!

Para controlar el cartucho de filtro se encuentra un elemento de control **A** en el filtro de aire.

☞ Hay que cambiar el filtro **B**:

- Si en el elemento de control **A** aparece suciedad del filtro de aire
- según el plan de mantenimiento



### ¡Indicación!

En **aplicaciones en entornos especialmente polvorientos**, se debe cambiar o limpiar con más frecuencia el filtro.

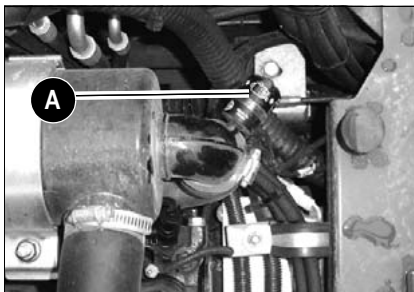


Fig. 38: Indicador de suciedad del filtro de aire

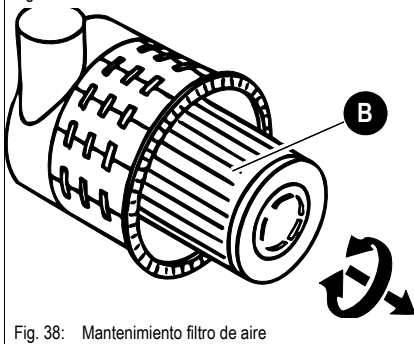


Fig. 38: Mantenimiento filtro de aire



### ¡Precaución!

Los cartuchos de filtro se dañan prematuramente en aplicaciones prolongadas en aire con contenido ácido. Este peligro existe por ej. en plantas de producción de ácidos, fábricas de acero o aluminio, plantas químicas así como otras fábricas de metales no férricos

- ☞ Cambiar el filtro **B** a más tardar tras 50 horas de servicio!

Mantenimiento del filtro de aire en general:

- El filtro se debe almacenar en el envase original y seco
- En el montaje del filtro procurar que no golpee contra otros objetos
- Comprobar si las fijaciones del filtro de aire, tubos de aspiración de aire y filtro de aire sufren daños y si es necesario reparar inmediatamente o cambiar
- Comprobar el asiento firme de los tornillos en el colector de admisión y las abrazaderas de manguera

Cambiar el filtro

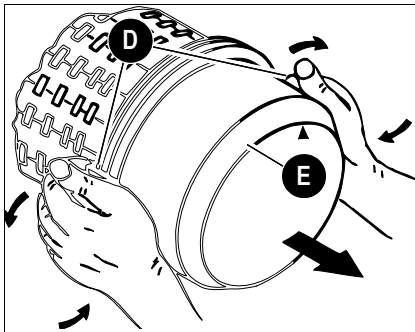


Fig. 39: Desmontaje de la parte inferior de la caja

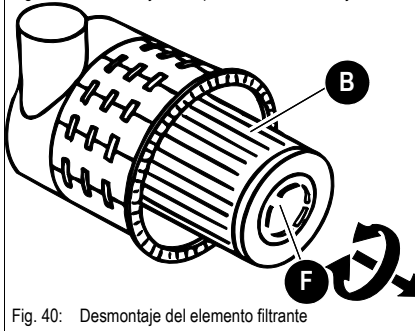


Fig. 40: Desmontaje del elemento filtrante

• Al cambiar el filtro **A** proceder como se indica a continuación:

- ☞ Parar el motor
- ☞ Retirar la llave y llevársela
- ☞ Dejar enfriar el motor
- ☞ Abrir el capó del motor
- ☞ Quitar la suciedad y el polvo del filtro de aire y el entorno
- ☞ Bajar hacia fuera los dos ganchos de cierre por resorte **D** de la parte inferior de la caja **E**
- ☞ Retirar la parte inferior de la caja **E**
- ☞ Abrir la tuerca de mariposa **F**
- ☞ Retirar el filtro **B** con cuidado girándolo ligeramente
- ☞ **Asegurarse** de que todas las impurezas (polvo) se hayan retirado del compartimento interior de la caja del filtro de aire
  - ☞ Limpiar las piezas con un paño sin hilos limpio, no utilizar aire a presión
- ☞ Comprobar si los cartuchos del filtro de aire están dañados, sólo se deben instalar filtros en perfecto estado
- ☞ colocar el nuevo filtro **B** con cuidado en la caja del filtro de aire
- ☞ Colocar la parte inferior de la caja **E** (procurar que esté correctamente asentada)
- ☞ Cerrar los dos ganchos de cierre por resorte **D**

## 5.8 Correa trapezoidal



### ¡Peligro!

Comprobar, retensar o cambiar la correa trapezoidal sólo con el motor parado

### ¡Peligro de lesiones!

- ☞ *¡Parar el motor antes de realizar los trabajos de control en el compartimento del motor!*
- ☞ *Desconectar la batería*
- ☞ *Dejar enfriar el motor*



### ¡Precaución!

Las correas trapezoidales agrietadas y muy dilatadas dan lugar a daños en el motor

- ☞ *Hacer cambiar la correa trapezoidal en un taller autorizado*

Controlar diariamente la correa trapezoidal o cada 10 h. de servicio y volver a tensar cuando sea necesario.

Volver a tensar una correa trapezoidal nueva después de aprox. 15 minutos de funcionamiento.

### Comprobar la tensión de la correa trapezoidal

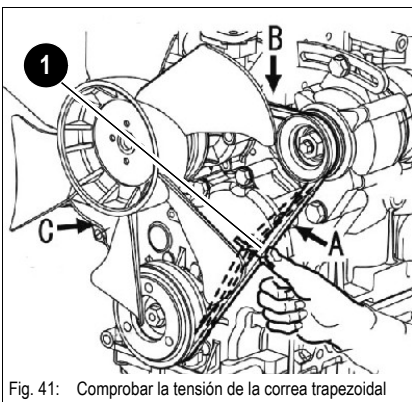


Fig. 41: Comprobar la tensión de la correa trapezoidal

- Comprobar como sigue:
  - ☞ Parar el motor
  - ☞ Retirar la llave y llevársela
  - ☞ Desconectar la batería
  - ☞ Dejar enfriar el motor
  - ☞ Abrir el capó del motor
  - ☞ Comprobar detenidamente si la correa trapezoidal **1** sufre daños, roturas, cortes
  - ☞ La correa se debe cambiar también si toca el suelo de la chaveta o los discos
- Cuando la correa no está en buen estado:
  - ☞ Hacer cambiar la correa trapezoidal por personal especializado autorizado
  - ☞ Con la presión del dedo de unos 100 N comprobar la flexión de la correa trapezoidal entre el disco del cigüeñal y la rueda del ventilador. En una nueva correa, la flexión debe ser de 6 a 8mm, en una correa usada (al cabo de unos 5 min de funcionamiento) la flexión debe ser de 7 a 9mm.
  - ☞ En caso necesario, retensar la correa

Retensado de la correa



**¡Precaución!**

Una sobretensión puede ocasionar daños de la correa trapezoidal, la guía de la correa trapezoidal y el cojinete de la bomba de agua.

En la correa trapezoidal no debe caer aceite, grasa o similar.

☞ *Comprobar la tensión de la correa trapezoidal - véase **Comprobar la tensión de la correa trapezoidal** en página 5-15*

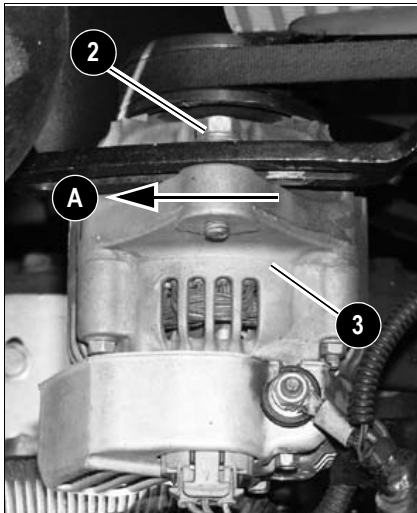


Fig. 42: Retensado de la correa

- Retensar como sigue:
  - ☞ Parar el motor
  - ☞ Subir el soporte de palanca de mando
  - ☞ Retirar la llave y llevársela
  - ☞ Desconectar la batería o apagar el interruptor principal de la batería
  - ☞ Dejar enfriar el motor
  - ☞ Abrir el capó del motor
  - ☞ Aflojar los tornillos de fijación **2** del alternador de corriente trifásica **3**
  - ☞ Utilizando un medio auxiliar adecuado, mover el alternador de corriente trifásica en dirección de la flecha **A** hasta que se haya alcanzado la tensión correcta (Fig. 42)
  - ☞ Mantener el alternador de corriente trifásica en esta posición, reapretando al mismo tiempo los tornillos de fijación **2**
  - ☞ Volver a comprobar la tensión de la correa y si es necesario ajustar de nuevo
  - ☞ Conectar la batería y encender el interruptor principal de la batería
  - ☞ Cerrar la tapa trasera

## 5.9 Sistema hidráulico

### Instrucciones de seguridad específicas



- Antes de cualquier trabajo de mantenimiento o reparación, aliviar la presión en todas las tuberías hidráulicas. Para lo cual:
  - Bajar todos los implementos que se puedan mover hidráulicamente
  - Accionar varias veces todas las palancas de mando de los bloques de mando hidráulicos
- El aceite hidráulico expulsado a alta presión puede atravesar la piel y causar lesiones graves. ¡Por ello, acudir inmediatamente a un médico incluso aunque se trate de heridas leves, ya que de lo contrario se pueden producir graves infecciones!
- El aceite hidráulico turbio en la mirilla significa que ha entrado agua o aire en el sistema hidráulico. ¡Ello puede dañar la bomba hidráulica!
- Si sale aceite o combustible de los tubos de alta presión, puede provocar incendios o averías y con ello graves lesiones o daños materiales. Si se establece la existencia de tuercas sueltas y tubos dañados, se debe interrumpir el trabajo de inmediato.
  - ☞ Póngase en contacto inmediatamente con su distribuidor Neuson
- Al establecer uno de los siguientes problemas, cambiar el tubo.
  - ☞ Juntas hidráulicas dañadas o no estancas.
  - ☞ Cubierta gastada o rota o cuerdas de refuerzo sin cubrir.
  - ☞ Cubiertas dilatadas en varios puntos.
  - ☞ Enredos o aplastamiento en piezas móviles.
  - ☞ Cuerpos extraños incrustados en las capas protectoras.



### ¡Precaución!

Por el aceite hidráulico contaminado, aceite defectuoso o aceite hidráulico incorrecto -

### ¡Peligro de daños graves en el sistema hidráulico!

- ☞ ¡Trabajar siempre con limpieza!
- ☞ ¡Llenar siempre el aceite hidráulico por el tamiz de llenado!
- ☞ Utilizar sólo aceites aprobados del mismo tipo – véase capítulo 5.13 **Combustibles y lubricantes (1001 y 1501)** en página 5-30
- ☞ Añada aceite hidráulico siempre a su debido tiempo. - véase **Añadir aceite hidráulico** en página 5-19
- ☞ Si el sistema hidráulico está cargado con aceite biodegradable, añadir sólo aceite biodegradable del mismo tipo - ¡Tener en cuenta la etiqueta adhesiva que figura en el depósito de aceite hidráulico!
- ☞ ¡Si el filtro del sistema hidráulico está sucio con partículas metálicas, es indispensable entonces avisar al Servicio al Cliente para evitar daños consecuentes!



### ¡Medio ambiente!

¡Recoger el aceite hidráulico usado, incluso los aceites biodegradables, en un recipiente adecuado! Eliminar de forma compatible con el medio ambiente el aceite hidráulico recogido y los filtros usados.

También antes de la evacuación de aceites biodegradables, es conveniente ponerse en contacto con el evacuador de aceites usados.

Controlar el nivel del aceite hidráulico



**¡Precaución!**

No rellenar de aceite si el nivel de aceite está por encima de la marca **FULL**, ya que esto daña el sistema hidráulico y puede ocasionar salidas de aceite peligrosas.

☞ *Controlar el nivel de aceite hidráulico antes de cada puesta en marcha o diariamente*

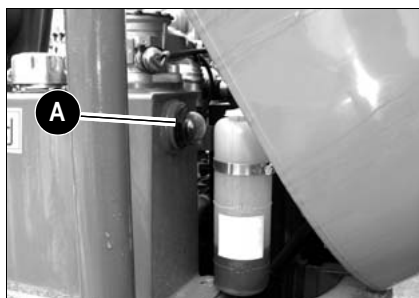


Fig. 43: Indicador del nivel de aceite en el depósito de aceite hidráulico 1001/1501

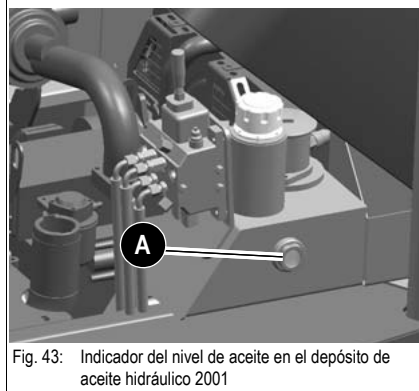


Fig. 43: Indicador del nivel de aceite en el depósito de aceite hidráulico 2001

☞ *Proceder como sigue:*

- Parar la máquina sobre una superficie plana
- Entrar todos los cilindros hidráulicos
- ☞ *Bajar totalmente la caja del volquete*
- Parar el motor
- La mirilla **A** se encuentra debajo del capó del motor, detrás del depósito de aceite hidráulico
- Controlar el nivel de aceite en la mirilla **A**
- El nivel de aceite debe estar en la posición **FULL**
  - El nivel de aceite se muestra con un elemento de indicación en la mirilla **A**

Si el nivel de aceite está más abajo

- Añadir aceite hidráulico

El nivel de aceite varía por la temperatura operativa de la máquina:

Estado de la máquina	Temperatura	Nivel de aceite
• Antes de la puesta en servicio	entre 10 y 30°C	<b>Marca LOW</b>
• Operación normal	entre 50 y 90°C	<b>Marca FULL</b>



**¡Indicación!**

Medir el nivel de aceite del sistema hidráulico si la máquina ha alcanzado la temperatura operativa.

## Añadir aceite hidráulico

**¡Peligro!**

Al retirar el tapón de llenado puede saltar el aceite.

**¡Peligro de accidente!**

☞ *Por tanto, girar lentamente el tapón de modo que la presión se pueda quitar lentamente en el interior del depósito.*

Añadir aceite hidráulico sólo con el motor parado. De lo contrario, el aceite hidráulico será expulsado de la boca de llenado del depósito hidráulico.

☞ *Añadir aceite como sigue:*

- Parar la máquina sobre una superficie plana
- Entrar todos los cilindros hidráulicos
- Parar el motor
- Limpiar el área de las tubuladuras de carga **B** con un paño de tela
- Abrir tubuladuras **B**

En caso de juego de criba colocado (filtro):

- Añadir aceite hidráulico
- Controlar el nivel de aceite hidráulico en la mirilla **A**
- Añadir aceite en su caso y volver a comprobar
- Cerrar firmemente el tapón **B**

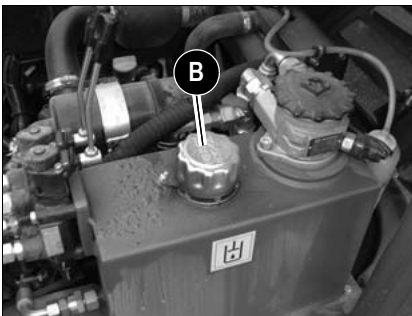


Fig. 44: Depósito hidráulico

## Cambiar el aceite hidráulico



### ¡Indicación!

Cambiar el aceite hidráulico sólo en estado caliente (aprox. 50 °C).  
Antes de cambiar el aceite, bajar la caja del volquete y poner en posición central, dumper debe estar recto.

- ☞ Abriendo el tornillo de descarga, purgar el aceite en un recipiente
- ☞ Comprobar si el depósito de aceite hidráulico está sucio y limpiar en caso de necesidad
- ☞ Sustituir el filtro según las prescripciones de mantenimiento
- ☞ Cerrar el tornillo de purga de nuevo como es debido
- ☞ Rellenar de aceite hidráulico limpio por el tamiz de carga  
- véase **Añadir aceite hidráulico** en página 5-19
- ☞ Cerrar como es debido el depósito hidráulico
- ☞ Dejar en funcionamiento la máquina unos minutos con gas estándar sin carga

## Indicador de suciedad para el filtro de aceite hidráulico

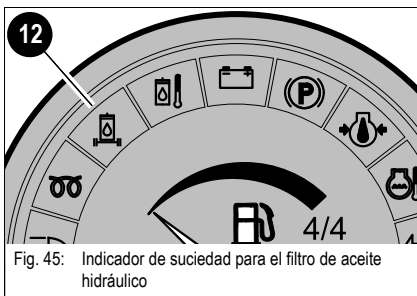


Fig. 45: Indicador de suciedad para el filtro de aceite hidráulico

Para controlar el filtro se encuentra un testigo rojo en el tablero de instrumentos.

Hay que cambiar el filtro:

- Si en caso de temperatura operativa del aceite hidráulico se enciende el testigo
- Después del intervalo de mantenimiento

En caso de tiempo frío, se puede encender el testigo inmediatamente después de arrancar el motor. La causa de ello es la elevada viscosidad del aceite. En este caso:

- ☞ Dejar funcionar el motor aprox. 2 minutos a velocidad de marcha en vacío (aceleración fija)

## Cambio del cartucho filtrante de aceite hidráulico

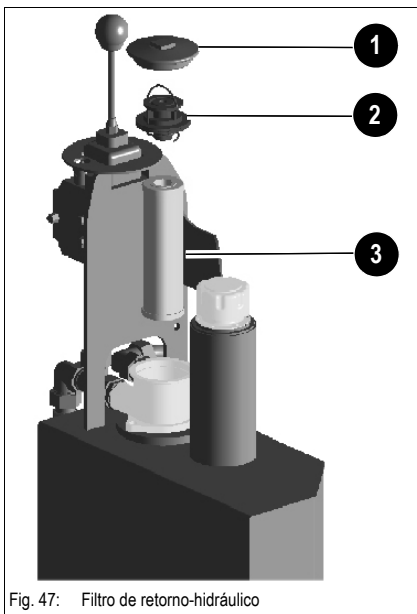


Fig. 47: Filtro de retorno-hidráulico

Proceder del modo siguiente:

- ☞ Parar el motor
- ☞ Aflojar la tapa **1** aprox. 2 vueltas y esperar hasta que el nivel de aceite en la caja del filtro caiga al nivel de aceite en el depósito de aceite hidráulico
- ☞ Aflojar totalmente la tapa y retirarla
- ☞ Tirar del tubo de alimentación **2** junto con el elemento de filtro **3** hacia arriba, realizando un ligero giro
- ☞ Retirar el elemento de filtro del tubo de alimentación y eliminarlo
- ☞ Empujar el tubo de alimentación en el nuevo elemento de filtro y colocar el filtro
- ☞ Apretar a mano la tapa

### Indicaciones importantes para el uso de aceite biodegradable

- Utilice únicamente líquidos hidráulicos biodegradables probados y homologados por la empresa Neuson. La utilización de productos distintos no recomendados debe concertarse previamente con la compañía Neuson. Además recabar de los proveedores del aceite una declaración de garantía por escrito. Esta garantía es válida para el caso en que se presenten daños en los grupos hidráulicos que se pueden atribuir justificadamente al líquido hidráulico.
- Al añadir aceite, utilizar sólo aceite biodegradable del mismo tipo. ¡Para evitar equivocaciones, en el depósito hidráulico está colocada o se debe colocar en las proximidades de la boca de llenado una clara indicación sobre el tipo de aceite que se está usando en este momento!  
La mezcla de dos productos de aceite biodegradable puede deteriorar las propiedades de alguno de ellos. Por tanto, procure que al cambiar el aceite biodegradable, la cantidad restante que queda del líquido hidráulico original en la instalación hidráulica no supere 8% (datos del fabricante).
- No llenar de aceite mineral - el contenido de aceite mineral no debe superar 2 % en peso para evitar problemas de espuma y para no perjudicar la biodegradabilidad del aceite biodegradable.
- Para el servicio con aceites biodegradables son válidos los mismos intervalos de cambio de filtro y aceite que para los aceites minerales – véase capítulo 5.16 **Plan de mantenimiento (sinopsis) (2001)** en página 5-37.
- En cualquier caso un taller especializado autorizado debe descargar el agua de condensación del depósito de aceite hidráulico antes de la estación fría. El contenido de agua no debe superar 0,1 peso%.
- Incluso con el uso de aceites biodegradables son válidas todas las indicaciones detalladas en este manual del uso sobre la protección del medio ambiente.
- Si se montan y operan grupos adicionales hidráulicos, se deben operar con el mismo tipo de aceites biodegradables, para evitar mezclas en el sistema hidráulico.

El cambio posterior de aceite mineral a aceite biológico sólo debe ser llevado a cabo por un taller autorizado o por un concesionario Neuson

## Comprobar las tuberías de presión hidráulicas

### Instrucciones de seguridad específicas



#### ¡Peligro!

Cuidado al comprobar los tubos hidráulicos; sobre todo en el caso de buscar fugas.

El aceite hidráulico expulsado a alta presión puede atravesar la piel y causar lesiones graves.

#### ¡Peligro de lesiones!

☞ *¡Por ello, acudir inmediatamente a un médico incluso aunque se trate de heridas leves, ya que de lo contrario se pueden producir graves infecciones!*

☞ *Observar rigurosamente las siguientes indicaciones:*

- ¡Reapretar los racores y empalmes de manguera con fugas sólo cuando no estén bajo presión; es decir, antes de iniciar los trabajos aliviar la presión en las tuberías bajo presión!
- ¡No soldar nunca tuberías de presión o racores defectuosos o inestancos, sustituir las piezas defectuosas por piezas nuevas!
- ¡No tratar nunca de localizar fugas con las manos desnudas, utilizar siempre guantes de seguridad!
- Para el control de las fugas mas pequeñas, utilizar papel o madera, nunca llama o luz directa.
- ¡Hacer sustituir mangueras defectuosas sólo por talleres autorizados!

- Las fugas y las tuberías de presión defectuosas deben ser eliminados de inmediato por un servicio al cliente o taller autorizado.  
Esto no sólo aumenta la seguridad operativa de su vehículo, sino que además contribuye a la protección del medio ambiente
- Cambiar las mangueras hidráulicas cada 6 años a partir de la fecha de fabricación, incluso si no muestran defectos reconocibles.

Remitimos en este contextos a las "Normas de seguridad para tuberías hidráulicas", editado por la oficina central para la prevención de accidentes y medicina del trabajo, así como a la DIN 20066, TI. 5.

## 5.10 Neumáticos



Fig. 48: Neumáticos

El desgaste del neumático puede variar según las condiciones del trabajo y las características del suelo.



### ¡Peligro!

Reparaciones de neumáticos inadecuadas significan

### ¡Peligro de accidente!

☞ *Los trabajos de conservación de neumáticos y llantas sólo deben ser realizados en los talleres especializados autorizados.*

☞ *Por tanto, se recomienda comprobar diariamente el desgaste de los neumáticos y el asiento firme de las tuercas.*

☞ *Para efectuar el control y mantenimiento, se debe detener la máquina en un suelo plano y resistente.*



### ¡Indicación!

Los controles regulares de los neumáticos aumentan la seguridad operativa y la duración de los neumáticos, a la vez que reducen los tiempos de parada del vehículo. Los modelos de neumáticos permitidos y su presión de aire correcta la puede consultar en *Capítulo 6.12 «Neumáticos»*.



### ¡Indicación!

Los neumáticos que tienen más de 6 años deben ser sustituidos por nuevos (independientemente del estado de desgaste) y se han de eliminar como es debido, puesto que la goma después de ese tiempo no muestra su capacidad funcional real tras diversos procesos químicos y físicos.

### Trabajos de control

☞ *Efectuar cada día los siguientes trabajos de mantenimiento:*

- Controles visuales del estado de los neumáticos
- Comprobar presión de aire
- Daños de neumáticos y llantas (lado externo e interno),
- comprobar el desgaste
- Retirar los cuerpos extraños incrustados en las bandas de rodadura
- Eliminar los restos de aceite y grasa de los neumáticos

## Cambio de ruedas



### ¡Precaución!

¡En caso de manipulación inadecuada de las pesadas ruedas se pueden dañar las roscas de los pernos de rueda!

☞ Utilizar auxiliares de montaje adecuados, como por ej., manguitos protectores de los pernos de rueda, gato, etc.

### Desmontaje

Proceda como sigue:

- ☞ Parar el vehículo sobre una base plana y firme, y asegurarlo contra desplazamiento fortuito
- ☞ Aflojar ligeramente las tuercas de la rueda correspondiente
- ☞ Poner el gato estable bajo el cuerpo del eje
- ☞ Elevar el lado del eje correspondiente
- ☞ Comprobar la estabilidad de la excavadora
- ☞ Quitar las tuercas completamente
- ☞ Quitar la rueda

### Montaje

Proceda como sigue:

- ☞ Encajar el neumático sobre los pernos
- ☞ Apretar ligeramente todas las tuercas de rueda
- ☞ Dejar el lado del eje elevado
- ☞ Apretar las tuercas de las ruedas con el par motor prescrito de **125 Nm**

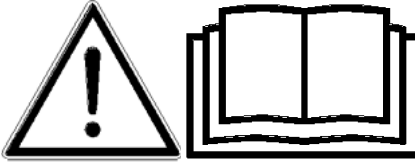


### ¡Indicación!

¡Después de cambiar la rueda, controlar si las tuercas de las ruedas siguen apretadas tras 10 horas de servicio, si es necesario reapretarlas!

## 5.11 Instalación eléctrica

### Instrucciones de seguridad específicas



- ¡La batería contiene ácido sulfúrico! El ácido no debe entrar en contacto con la piel, los ojos, las prendas de vestir ni la máquina

Por eso, al recargar la batería o realizar trabajos en las proximidades de la misma:

- ☞ Utilizar siempre gafas protectoras e indumentaria de protección de manga larga.

En caso de salpicaduras de ácido:

- ☞ ¡Enjuagar inmediatamente todas las superficies con agua abundante!
- ☞ ¡Lavar enseguida con agua abundante todas las partes del cuerpo que hayan estado en contacto con el ácido sulfúrico y acudir inmediatamente a un médico!

- En las celdas de las baterías se forma una mezcla de hidrógeno y aire, sobre todo al recargarlas, así como al utilizarlas normalmente - ¡Peligro de explosión!
- Si la batería estuviera congelada o el nivel de ácido demasiado bajo, no intentar arrancar el vehículo con cables de arranque. ¡La batería podría reventar o explotar!
- ☞ Cambiar de inmediato la batería
- En las proximidades de las celdas de la batería, evitar la luz directa, la formación de chispas y no fumar - ¡El gas producido por el funcionamiento normal de la batería podría inflamarse!
- Utilizar sólo fuentes de alimentación de 12 V, ya que las tensiones superiores dañarían los componentes eléctricos
- ¡Observar que la polaridad sea la correcta al conectar la batería +/-, ya que si la conexión estuviera invertida se estropearían componentes eléctricos sensibles!
- ¡No interrumpir los circuitos de corriente por los que circule tensión conectados a los bornes de la batería, a causa del peligro de la formación de chispas!
- ¡No dejar nunca herramientas u otros objetos conductores de electricidad sobre la batería - ¡Peligro de cortocircuito!
- Antes de iniciar los trabajos de reparación en la instalación eléctrica, desembornar la terminal de puente (-) de la batería
- ¡Evacuar reglamentariamente las baterías usadas!

### Trabajos de mantenimiento y conservación periódicos



#### Antes de iniciar la marcha

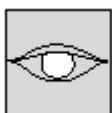
☞ *Comprobar antes de iniciar la marcha:*

- ¿Está en orden la iluminación?
- ¿Funcionan los dispositivos señalizadores y de advertencia?

#### Cada semana

☞ *Comprobar cada semana:*

- Conexiones de los cables y a la masa
- Estado de carga de la batería - véase **Batería** en página 5-27
- El estado de los bornes de la batería





### Indicaciones sobre componentes especiales

#### Cables eléctricos, bombillas y fusibles

##### Observe rigurosamente las siguientes indicaciones:

- Las piezas defectuosas del equipo eléctrico deben ser cambiadas generalmente por un electricista autorizado. Las bombillas y fusibles también pueden ser sustituidos por personal no especializado
- En los trabajos de mantenimiento en la instalación eléctrica compruebe especialmente el buen contacto de los cables de conexión

### Alternador de corriente trifásica

##### Observar rigurosamente las siguientes indicaciones:

- Realizar la prueba de funcionamiento del motor sólo con la batería conectada
- Al realizar la conexión a la batería observar la polaridad correcta (+/-)
- Desembornar siempre la batería al realizar trabajos de soldadura o antes de conectar un cargador rápido de baterías.

## Batería

**¡Peligro!**

¡El ácido de la batería es muy corrosivo!

**¡Peligro de causticación!**

Por eso, al recargar la batería y/o realizar trabajos en las proximidades de la misma:

☞ *Utilizar siempre gafas protectoras e indumentaria de protección de manga larga.*

En caso de salpicaduras de ácido:

☞ *¡Enjuagar inmediatamente todas las superficies con agua abundante!*

☞ *¡Lavar enseguida con agua abundante todas las partes del cuerpo que hayan estado en contacto con el ácido sulfúrico y acudir inmediatamente a un médico!*

En las celdas de las baterías se forma una mezcla de hidrógeno y aire, sobre todo al recargarlas, así como al utilizarlas normalmente -

**¡Peligro de explosión!**

☞ *¡Evitar la luz descubierta y la formación de chispas en las proximidades de la batería y no fumar!*

☞ *Si la batería estuviera congelada o el nivel de ácido demasiado bajo, no intentar arrancar la máquina con cables de arranque. ¡La batería podría reventar o explotar!*

- Cambiar de inmediato la batería

☞ *¡Antes de iniciar los trabajos de reparación en el equipo eléctrico, desconectar el polo menos (-) de la batería!*

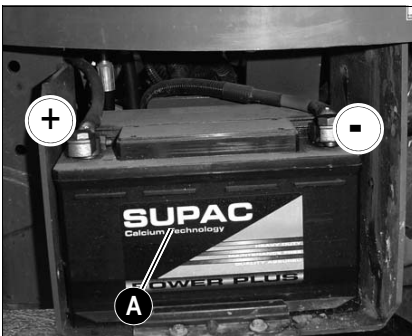


Fig. 49: Batería

La batería **A** se encuentra debajo del capó del motor. La batería no requiere mucho mantenimiento. Sin embargo, debería hacer comprobar la batería con regularidad, para asegurar que el nivel de líquido se encuentra entre las marcas MIN y MAX.

Sólo se puede controlar la batería cuando esté desmontada, lo cual ha de ser efectuado por un taller autorizado.

¡Es imprescindible que se observen las indicaciones especiales de seguridad sobre la batería!

**¡Indicación!**

¡No desconectar la batería con el motor en marcha!

## 5.12 Trabajos de conservación y mantenimiento

### Limpieza

En la limpieza del vehículo se distinguen 2 áreas:

- Parte exterior de la máquina completa
- Compartimento motor

La selección inadecuada de los equipos y productos de limpieza puede afectar a la seguridad de funcionamiento del vehículo y a la salud del personal de limpieza. Por ello es imprescindible seguir rigurosamente las siguientes indicaciones.

### Indicaciones generales para todas las áreas del vehículo.

#### **Si se utilizan soluciones de lavado:**

- Siempre garantizar una ventilación suficiente
- Llevar ropa de protección adecuada
- No utilizar líquidos inflamables, como gasolina o gasoil

#### **Si se utiliza aire comprimido**

- Trabajar con precaución
- Llevar protección de los ojos e indumentaria de protección
- No dirigir nunca el aire comprimido hacia la piel ni hacia otras personas
- No utilizar el aire comprimido para limpiar la ropa

#### **Si se utiliza un limpiador de alta presión o chorro a vapor**

- Tapar las piezas eléctricas y material aislante y no exponerlos al chorro directo
- Tapar el filtro de ventilación del depósito de aceite hidráulico y el tapón del depósito de combustible y del depósito hidráulico, etc.
- Proteger los siguientes componentes de la humedad:
  - Motor
  - Componentes eléctricos, tales como el alternador de corriente trifásica, etc.
  - Dispositivos de mando y aislamientos
  - Filtro de aspiración de aire, etc.

#### **Si se utilizan aerosoles y productos protectores contra la corrosión volátiles y fácilmente inflamables:**

- Siempre garantizar una ventilación suficiente
- No utilizar ninguna llama o luz directa
- ¡No fumar!

### Parte exterior del vehículo completo



#### ¡Precaución!

En los trabajos de limpieza en el vehículo, se pueden originar daños en el motor.

☞ *Proteger el motor de la humedad*

Por regla general son apropiados:

- Limpiador de alta presión
- Chorro de vapor

### Compartimento motor



#### ¡Peligro!

Limpiar el motor sólo si está parado -

#### ¡Peligro de lesiones!

☞ *Parar el motor antes de comenzar con la limpieza*



#### ¡Precaución!

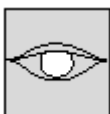
En la limpieza del motor mediante chorro de agua o vapor:

☞ *El motor debe haberse enfriado*

☞ *y los sensores eléctricos, como por ej., el interruptor automático por aumento de presión del aceite, no se puede poner bajo el chorro directo.*

¡La penetración de humedad da lugar a averías de la función de medición y con ello, a daños en el motor!

### Uniones atornilladas y fijaciones



Se debe controlar con regularidad que todas las uniones atornilladas estén bien apretadas, incluso si no se detalla en el plan de mantenimiento.

☞ *Tornillos de fijación del motor*

☞ *Tornillos de fijación en la instalación hidráulica*

☞ *Tuberías y fijaciones de los pernos en el dispositivo de trabajo*

Las uniones sueltas se deben volver a apretar inmediatamente, acudiendo al taller si es necesario.

### Puntos de rotación y bisagras



Todos los puntos de rotación mecánicos del vehículo (como p. ej. articulaciones), así como herrajes, se deben lubricar con regularidad, incluso si no se incluye en el plan de lubricación.

### 5.13 Combustibles y lubricantes (1001 y 1501)

Grupo/ aplicación	Combustibles y lubricantes	Especificación	Estación del año/ temperatura	Cantidades <sup>1</sup>
motor diesel	Aceite motor	API CD, CF, CF-4, CI-4	- 20°C +40°C	3,4 l
		ACEA: E3, E4, E5 (SAE 10W40) <sup>2</sup>		
Depósito hidráulico	aceite hidráulico	HVLP46 <sup>3</sup>	Todo el año	20 L
	ACEITE BIO <sup>4</sup>	PANOLIN HLP Synth 46		
		FINA BIOHYDRAN SE 46 BP BIOHYD SE-46		
Boquillas engrasadoras	Grasa universal <sup>5</sup>	FINA Energrease L21 M	Todo el año	Según necesidad
Bornes de la batería	Grasa antiácida <sup>6</sup>	FINA Marson L2	Todo el año	Según necesidad
Depósito de combustible	Gasoil	2-D ASTM D975 - 94 (EE.UU.)	según la temperatura exterior, diesel de verano o de invierno	15 L
		1-D ASTM D975 - 94 (EE.UU.)		
		EN 590 : 96 (UE)		
		ISO 8217 DMX (Internacional)		
		BS 2869 - A1 (GB)		
		BS 2869 - A2 (GB)		
Radiador del motor	Líquido refrigerante	agua blanda + anticongelante ASTM D4985	Todo el año	4 L
		agua destilada + anticongelante ASTM D4985		

1. Las cantidades indicadas son valores aproximados, el control del nivel del aceite es siempre determinante del nivel correcto  
Las cantidades de llenado indicadas no son llenados del sistema
2. Según DIN 51511
3. según DIN 51524 Parte 3
4. Aceite hidráulico con base de éster (HEES)
5. KF2K-25 según DIN 51502 Grasa de litio universal con aditivo MoS<sup>2</sup>
6. Grasa de protección ácida estándar



Tipos de aceite para el motor diesel dependiendo de la temperatura

Clase de aceite del motor	Temperatura ambiente (C°)														
	°C	-20	-15	-10	-5	0	5	10	15	20	25	30	35	40	
API: CD,CF,CF-4, CI-4 ACEA: E3, E4, E5	SAE 10W														
	SAE 20W														
	SAE 10W-30														
	SAE 10W-40														
	SAE 15W-40														
	SAE 20														
	SAE 30														
	SAE 40														
		°F	-4	5	14	23	32	41	50	59	68	77	86	95	104

## 5.14 Combustibles y lubricantes (2001)

Grupo/ aplicación	Combustibles y lubricantes	Especificación	Estación del año/ temperatura	Cantidades <sup>1</sup>
motor diesel	Aceite motor	Q8 T660, SAE10W-40 <sup>2</sup>	-20°C +40°C	5,25 L
Depósito hidráulico	aceite hidráulico	HVLP46 <sup>3</sup>	Todo el año	48 L
	ACEITE BIO <sup>4</sup>	PANOLIN HLP Synth 46		
		FINA BIOHYDRAN SE 46 BP BIOHYD SE-46		
Todos los puntos de lubricación		FINA Energrease L21M	Todo el año	Según necesi- dad
Bornes de la batería	Grasa antiácida <sup>5</sup>	FINA Marson L2	Todo el año	Según necesi- dad
Depósito de combustible	Gasoil	2-D ASTM D975 - 94 (EE.UU.)	según la temperatura exterior, diesel de verano o de invierno	40 l
		1-D ASTM D975 - 94 (EE.UU.)		
		EN 590 : 96 (UE)		
		ISO 8217 DMX (Internacional)		
		BS 2869 - A1 (GB)		
		BS 2869 - A2 (GB)		
Radiador del motor	Líquido refrige- rante	agua blanda + anticongelante ASTM D4985	Todo el año	8,5l
		agua destilada + anticongelante ASTM D4985		

1. Las cantidades indicadas son valores aproximados, el control del nivel del aceite es siempre determinante del nivel correcto
2. según DIN 51502; API CH4, CE/SJ; ACEA A3,B3,E3
3. según DIN 51524 Parte 3
4. Aceite hidráulico con base de éster (HEES)
5. Grasa de protección ácida estándar
5. Primera vez tras 50 horas de servicio



Tipos de aceite para el motor diesel dependiendo de la temperatura

Clase de aceite del motor	Temperatura ambiente (C°)														
	°C	-20	-15	-10	-5	0	5	10	15	20	25	30	35	40	
	SAE 10W														
					SAE 20W										
	SAE 10W-30														
	SAE 10W-40														
API: CH4, CE/SJ ACEA: A3, B3, E3	SAE 15W-40														
						SAE 20									
								SAE 30							
												SAE 40			



5.15 Plan de mantenimiento (sinopsis) (1001-1501)	Plan de mantenimiento/horas de servicio (horas de servicio)					
	Trab. cons. (diariamente)	cada 50 horas de servicio	cada 500 horas de servicio	cada 1000 horas de servicio anual	Cliente	Taller Taller
<b>Descripción del trabajo</b>						
Para los trabajos de conservación y mantenimiento en el implemento remitimos a las instrucciones de servicio y mantenimiento del fabricante del implemento.						
<b>Cambio de líquido y filtro (↻):</b>						
Realizar los siguientes cambios de aceite y de filtro (tras el recorrido de prueba comprobar los niveles de aceite):						
• Aceite motor <sup>1</sup>		●	●			●
• Filtro de aceite del motor <sup>2</sup>		●	●			●
• Filtro de combustible <sup>3</sup>		●	●			●
• Cartucho del filtro de aire si el indicador de suciedad se encuentra en "Servicio"					●	
• Líquido de refrigeración				●		●
• Juego de filtro aceite hidráulico <sup>4</sup>		●	●			●
• Aceite hidráulico <sup>5</sup>			●	●		●
<b>Trabajos de control e inspección (👁):</b>						
Comprobar los siguientes líquidos de servicio y añadir, en su caso:						
• Aceite motor	●				●	
• Líquido de refrigeración del motor	●				●	
• aceite hidráulico	●				●	
Limpiar los canales de agua <sup>6</sup>				●		●
Controlar el estado de suciedad del radiador del motor y del aceite hidráulico, limpiarlo en su caso	●				●	
Comprobar la estanqueidad y presión de los sistemas de refrigeración, calefacción y tubos flexibles (prueba visual)	●				●	
Controlar el filtro de control previo en el bloque de control móvil en cuanto a suciedad; limpiar en su caso <sup>7</sup>				●		
Filtro de aire (daños)	●				●	
Filtro previo con separador de agua: descargar el agua	●				●	
• Limpiar			●		●	

## 5.15 Plan de mantenimiento (sinopsis) (1001-1501)

### Descripción del trabajo

Para los trabajos de conservación y mantenimiento en el implemento remitimos a las instrucciones de servicio y mantenimiento del fabricante del implemento.

Descripción del trabajo	Plan de mantenimiento/horas de servicio (horas de servicio)				
	Trab. cons. (diariamente)	cada 50 horas de servicio	cada 500 horas de servicio	cada 1000 horas de servicio anual	Cliente Taller Taller
Comprobar el estado y la tensión de la correa trapezoidal	●				●
Comprobar el estado y daños del sistema de escape	●				●
Comprobar el juego de punta de válvula y, dado el caso, ajustar				●	●
Ajustar y limpiar la bomba de inyección <sup>8</sup>				●	●
Comprobar y ajustar la presión de inyección de las toberas de inyección, limpiar la aguja/tobera de inyección				●	●
Comprobar y ajustar el momento de inyección <sup>9</sup>				●	●
Vaciar el depósito de diesel <sup>10</sup>			●		●
Controlar el líquido de la batería, si es necesario rellenar de agua destilada		●	●		●
Controlar la dinamo y el arrancado, conexiones eléctricas, juego interno del rodamiento y funcionamiento			●		●
Controlar la instalación de precalentamiento, conexiones eléctricas			●		●
Aplicación a presión de las válvulas de limitación primarias <sup>11</sup>		●	●		●
Comprobar si las cadenas tienen grietas o cortes	●				●
Comprobar la tensión de cadena y si es necesario volver a tensar	●				●
Comprobar el juego interno del rodamiento de las ruedas de rodadura, ruedas de soporte y ruedas conductoras			●		●
Comprobar si existen daños en la biela	●				●
Comprobar si los tornillos están bien apretados <sup>8</sup>		●	●		●
Comprobar la seguridad del perno	●				●
Comprobar las fijaciones de las líneas	●				●
Comprobar el funcionamiento de los testigos		●	●		●
dado el caso, acoplamiento, suciedad de las tapas de polvo en la instalación hidráulica	●				●
Comprobar el estado de las esterillas de aislamiento del compartimento del motor y si existen daños		●			●






neuson

Mantenimiento

## 5.15 Plan de mantenimiento (sinopsis) (1001-1501)

### Descripción del trabajo

Para los trabajos de conservación y mantenimiento en el implemento remitimos a las instrucciones de servicio y mantenimiento del fabricante del implemento.

	Plan de mantenimiento/horas de servicio (horas de servicio)				
	Trab. cons. (diariamente)	cada 50 horas de servicio	cada 500 horas de servicio	cada 1000 horas de servicio anual	Cliente Taller
Comprobar la integridad y estado de la pegatina y del manual de uso		●			●
<b>Servicio de lubricación (  ):</b>					
Lubricar los siguientes módulos/ componentes (todas las boquillas engrasadoras):					
• Pala niveladora	●				●
• Consola giratoria	●				●
• Brazo de elevación	●				●
• Brazo de la cuchara	●				●
• Herramientas de trabajo	●				●
• Regleta de lubricación en el bastidor	●				●
<b>Control de funcionamiento (  ):</b>					
Comprobar el funcionamiento de los siguientes grupos constructivos/componentes y, en su caso, ponerlos a punto:					
• Faro, dispositivo de señalización, dispositivo de advertencia acústica <sup>12</sup>		●	●		●
<b>Control de estanqueidad (  ):</b>					
Comprobar el correcto asiento, estanqueidad y estado de desgaste de los tubos, mangueras y uniones roscadas de los siguientes grupos constructivos/componentes; en su caso, repararlos:					
• Control a vista	●				●
☞ Motor e instalación hidráulica y componentes	●				●
☞ Circuito de refrigeración	●				●
☞ Propulsión	●				●

1. Primer cambio del aceite del motor tras 50 horas de servicio, después cada 250 horas de servicio
2. Primer cambio del filtro de aceite del motor tras 50 horas de servicio, después cada 250 horas de servicio
3. Primer cambio del filtro de combustible tras 50 horas de servicio, después cada 500 horas de servicio
4. Primer cambio del juego de filtro del aceite hidráulico tras 50 horas de servicio, después cada 500 horas de servicio
5. Primer cambio del aceite hidráulico tras 500 horas de servicio, después cada 1000 horas de servicio
6. Limpiar los canales de agua cada segundo servicio de 1000 horas de servicio
7. ¡La presencia de impurezas gruesas causa fallos de funcionamiento e incluso la destrucción del tamiz del filtro!



- 8. Ajustar la bomba de inyección y limpiar cada segundo servicio de 1000 horas
- 9. Comprobar y ajustar el momento de inyección cada segundo servicio de 1000 horas
- 10. Vaciar el depósito de diesel cada 250 horas de servicio
- 11. Primer control tras 50 horas de servicio, después cada 500 horas de servicio
- 12. la primera vez a las 50 horas de servicio después cada 500 horas de servicio

5.16 Plan de mantenimiento (sinopsis) (2001)	Plan de mantenimiento/horas de servicio (horas de servicio)							Taller especializado	Taller
	Trab. cons. (diariamente)	cada 50 horas de servicio	cada 250 horas de servicio	cada 500 horas de servicio	anual o después de 1000 horas de servicio	después de 1500 horas de servicio	Cliente		
<b>Descripción del trabajo</b>									
Para los trabajos de conservación y mantenimiento en el implemento remitimos a las instrucciones de servicio y mantenimiento del fabricante del implemento.									
<b>Cambio de líquido y filtro (↻):</b>									
Realizar los siguientes cambios de aceite y de filtro (tras el recorrido de prueba comprobar los niveles de aceite):									
• Aceite motor <sup>1</sup>		●	●						●
• Filtro de aceite motor <sup>2</sup>		●	●						●
• Filtro de combustible <sup>3</sup>		●	●						●
• Elemento filtro de aire				●					●
• Líquido de refrigeración					●				●
• Juego de filtro aceite hidráulico <sup>4</sup>		●		●					●
• aceite hidráulico				●					●
• Filtro de ventilación - depósito hidráulico					●				●
<b>Trabajos de control e inspección (👁):</b>									
Comprobar los siguientes líquidos de servicio y añadir, en su caso:									
• Aceite motor	●							●	
• Líquido de refrigeración del motor	●							●	
• aceite hidráulico	●							●	
Limpiar canales de agua <sup>5</sup>					●				●
Comprobar la suciedad del radiador para motor y aceite hidráulico, limpiar si es necesario	●							●	



5.16 Plan de mantenimiento (sinopsis) (2001)	Plan de mantenimiento/horas de servicio (horas de servicio)							Taller especializado
	Trab. cons. (diariamente)	cada 50 horas de servicio	cada 250 horas de servicio	cada 500 horas de servicio	anual o después de 1000 horas de servicio	después de 1500 horas de servicio	Cliente	
<b>Descripción del trabajo</b>								
Para los trabajos de conservación y mantenimiento en el implemento remitimos a las instrucciones de servicio y mantenimiento del fabricante del implemento.								
Comprobar la estanqueidad y presión de los sistemas de refrigeración, calefacción y tubos flexibles (prueba visual)	●						●	
Filtro de aire (daños)	●						●	
Comprobar el filtro de aire, limpiar si es necesario	●						●	
Filtro previo con separador de agua: descargar el agua	●						●	
• Limpiar				●				●
Comprobar el estado y la tensión de la correa trapezoidal	●						●	
1. Primer cambio del aceite del motor tras 50 horas de servicio, después cada 250 horas de servicio 2. Primer cambio del aceite del motor tras 50 horas de servicio, después cada 250 horas de servicio 3. Primer cambio del filtro de combustible tras 50 horas de servicio, después cada 250 horas de servicio 4. Primer cambio del juego de filtro del aceite hidráulico tras 50 horas de servicio, después cada 500 horas de servicio 5. Limpiar los canales de agua cada segundo servicio de 1000 horas de servicio								
Comprobar el estado y la tensión de la correa trapezoidal	●						●	
Comprobar el estado y daños del sistema de escape	●						●	
Controlar el juego de punta de válvula, si es necesario ajustar					●			●
Bomba de inyección						●		●
Inyección y presión					●			●
Comprobar las toberas de inyección y válvulas <sup>1</sup>						●		●
Vaciar el depósito de diesel				●				●
Controlar el líquido de la batería, si es necesario rellenar de agua destilada		●		●			●	
Control de neumáticos (estado, presión de inflado, profundidad de dibujo)	●						●	



### 5.16 Plan de mantenimiento (sinopsis) (2001)

#### Descripción del trabajo

Para los trabajos de conservación y mantenimiento en el implemento remitimos a las instrucciones de servicio y mantenimiento del fabricante del implemento.

	Plan de mantenimiento/horas de servicio (horas de servicio)						
	Trab. cons. (diariamente)	cada 50 horas de servicio	cada 250 horas de servicio	cada 500 horas de servicio	anual o después de 1000 horas de servicio	después de 1500 horas de servicio	Taller especializado Cliente
Tuercas de rueda		●					●
Controlar la dinamo y el arrancado, conexiones eléctricas, juego interno del rodamiento y funcionamiento				●			●
Instalación de precalentamiento, conexiones eléctricas				●			●
Aplicación a presión de las válvulas de limitación primarias <sup>2</sup>		●		●			●
Comprobar si existen daños en la biela	●						●
Comprobar que estén apretados los tornillos		●		●			●
Seguro de los pernos	●						●
Fijaciones de líneas	●						●
Comprobar el funcionamiento de las lámparas de control		●		●			●
Alfombrillas aislantes en el compartimento del motor		●		●			●
Limpieza subida y bajada	●						●
Pegatina y manual de instrucciones		●		●			●
Resorte de gas a presión del capó del motor	●						●

1. Comprobar las toberas de inyección y las válvulas cada segundo servicio de 1500 horas de servicio  
 2. Por primera vez a las 50 horas de servicio, después cada 500 horas de servicio

#### Servicio de lubricación ( ):

Lubricar los siguientes grupos constructivos/piezas: - véase *Schmierstellenplan* en página 3-27



• Cilindro de dirección	●						●
-------------------------	---	--	--	--	--	--	---



## 5.16 Plan de mantenimiento (sinopsis) (2001)

### Descripción del trabajo

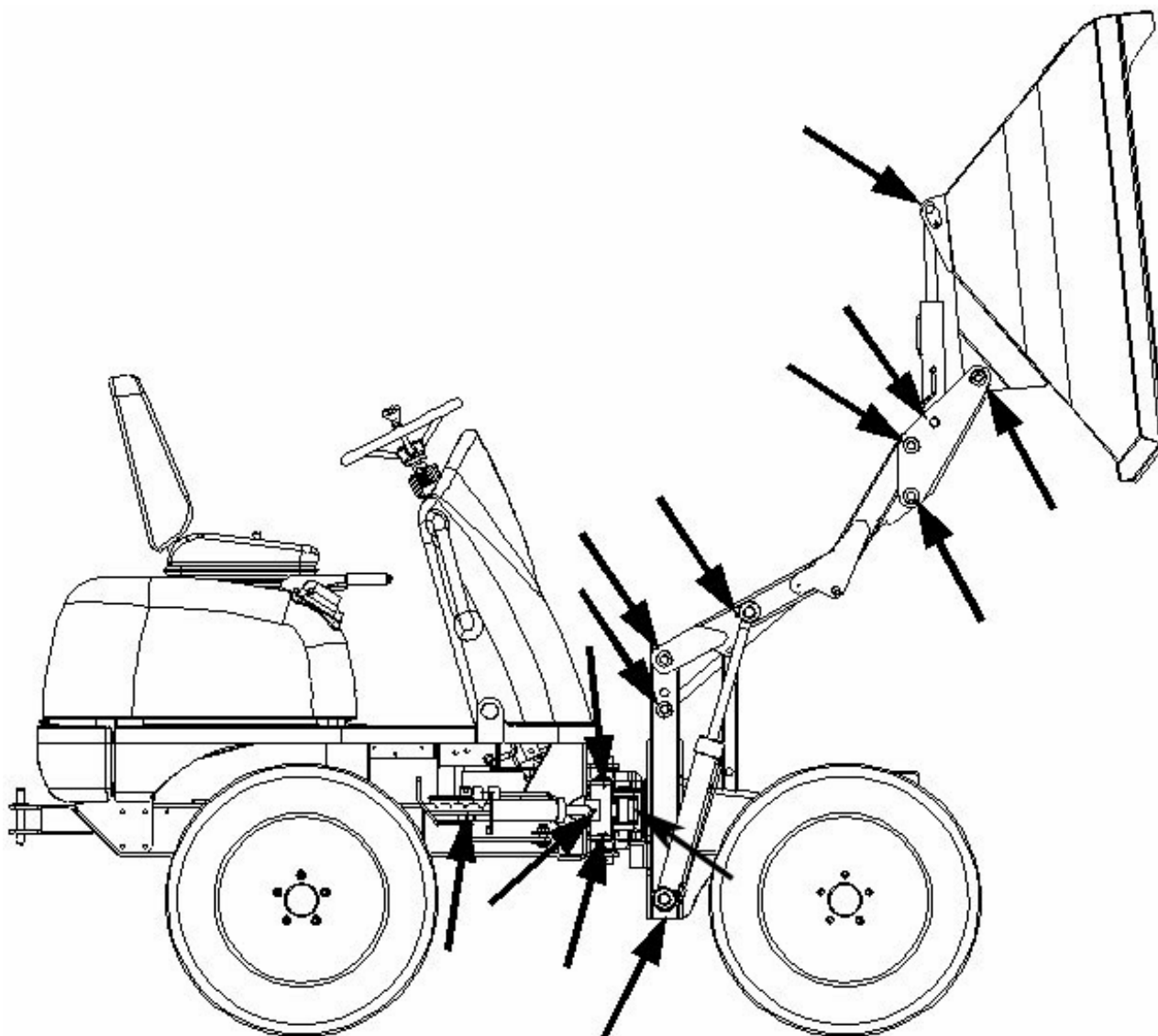
Para los trabajos de conservación y mantenimiento en el implemento remitimos a las instrucciones de servicio y mantenimiento del fabricante del implemento.

	Plan de mantenimiento/horas de servicio (horas de servicio)							Taller especializado
	Trab. cons. (diariamente)	cada 50 horas de servicio	cada 250 horas de servicio	cada 500 horas de servicio	anual o después de 1000 horas de servicio	después de 1500 horas de servicio	Cliente	
• Cilindro basculante	●						●	
• Articulación angular	●						●	
• Consola giratoria	●						●	
<b>Control de funcionamiento (  ):</b>								
Comprobar el funcionamiento de los siguientes grupos constructivos/componentes y, en su caso, ponerlos a punto:								
• Faro, dispositivo de señalización, dispositivo de advertencia acústica		●						●
• Función del freno de mano	●						●	
• Función de la dirección	●						●	
<b>Control de estanqueidad (  ):</b>								
Comprobar el correcto asiento, estanqueidad y estado de desgaste de los tubos, mangueras y uniones roscadas de los siguientes grupos constructivos/componentes; en su caso, repararlos:								
• Control a vista	●						●	
☞ Motor y sistema hidráulico	●						●	
☞ Circuito de refrigeración	●						●	
☞ Propulsión	●						●	



## 5.18 Plan de puntos de lubricación 1501

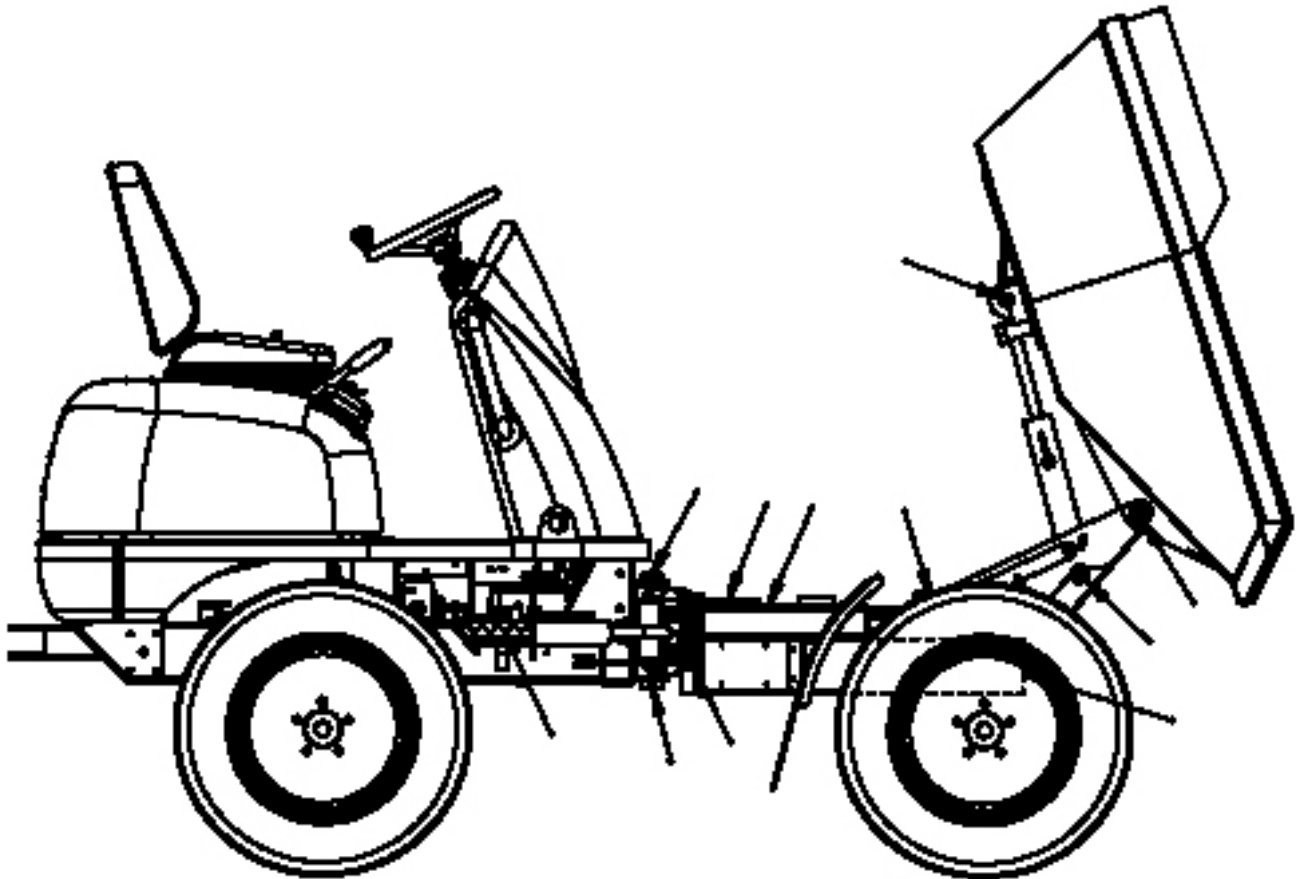
Antes de iniciar los trabajos de mantenimiento con el brazo de elevación subido, se debe plegar hacia abajo el apoyo de mantenimiento rojo. - véase *Wartungsstütze Typ 1501* en página 1-10



Todos los puntos de engrase detallados se deben engrasar con una grasa de litio universal con el aditivo MoS<sup>2</sup>.

## 5.19 Plan de puntos de lubricación 1501S

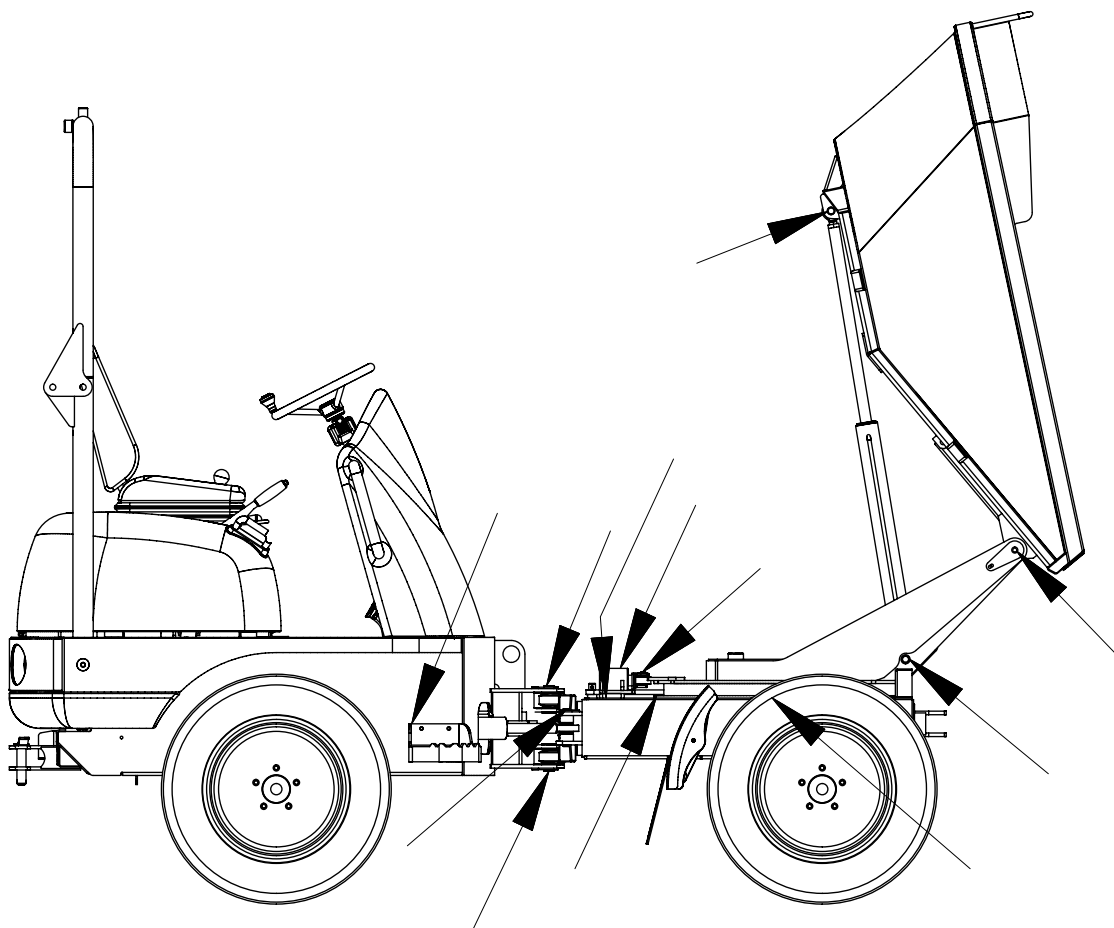
Antes de iniciar los trabajos de mantenimiento con el brazo de elevación subido, se debe plegar hacia arriba el apoyo de mantenimiento rojo. - véase *Wartungsstütze Typ 1501* en página 1-10



Todos los puntos de engrase detallados se deben engrasar con una grasa de litio universal con el aditivo MoS<sup>2</sup>.

## 5.20 Plan de puntos de lubricación 2001

Antes de iniciar los trabajos de mantenimiento con la caja de volquete subida se debe plegar hacia abajo el apoyo de mantenimiento rojo. - véase *Wartungsstütze* en página 1-8



Todos los puntos de engrase detallados se deben engrasar con una grasa de litio universal con el aditivo MoS<sup>2</sup>.

## 6 Datos técnicos (1001-1501)

### 6.1 Bastidor

Robusto bastidor de chapa de acero; motor sobre suspensiones de goma

### 6.2 Motor(

Motor	Modelo 1001 hasta AC000335	a partir de AB100001H
	Modelo 1501 / 1501S hasta AC000101	a partir de AB150001H/AB150002D
Marca	Motor diesel Yanmar	Motor diesel Yanmar
Tipo	3TNE74-NSR3	3TNV76 - XNSV
Ejecución	Motor diesel de 4 tiempos, refrigerado por agua	Motor diesel de cuatro tiempos refrigerado por agua, EPA2
Número de cilindros	3	3
Sistema de inyección	Inyección directa	Inyector indirecto
Admisión	Admisión natural	Admisión natural
Sistema de refrigeración	Refrigerado por agua	Refrigerado por agua/ventilador aspirado
Sistema de lubricación	Lubricación forzosa con bomba trocoide	Lubricación forzosa con bomba trocoide
Cilindrada	1006 cm <sup>3</sup>	1116 cm <sup>3</sup>
Calibre y carrera	74 x 78 mm	76 x 82 mm
Potencia	14 kW a 2500 min <sup>-1</sup>	17 kW
Par de motor máximo	63 Nm	65,8 Nm a 1600 min <sup>-1</sup>
Número de revoluciones máx. sin carga	2500 min <sup>-1</sup>	3000 min <sup>-1</sup>
Número de revoluciones al ralentí	1100 +/- 25 r.p.m.	1300 +/- 25 r.p.m.
Juego de válvulas (Con. = Des.)	0,15 - 0,25 mm (frío)	0,15 - 0,25 mm (frío)
Compresión	23,0:1	23,5:1
Compresión: valor teórico	35 +/- 1 bares a 250 min <sup>-1</sup>	35 bares a 250 min <sup>-1</sup>
Compresión: valor límite	27 bares a 250 min <sup>-1</sup>	28 bares a 250 min <sup>-1</sup>
Presión de aceite del motor con carga completa	3 - 4 bares	0,3 – 0,45 bares
Interruptor pulsador de la bomba de aceite del motor	0,5 +/- 0,1 bares	0,5 +/- 0,1 bares
Termostato inicio apertura	69,5 - 72,5 °C	69,5 - 72,5 °C
Interruptor térmico	107 - 113 °C	107 - 113 °C
Secuencia encendido	1 - 3 - 2	1 - 3 - 2
Sentido de giro	En sentido contrario a las agujas del reloj (visto desde el volante)	En sentido contrario a las agujas del reloj (visto desde el volante)
Ayuda de arranque	Bujía de precalentamiento (tiempo de precalentamiento 10 – 15 seg.)	Bujías (tiempo de precalentamiento 4 s.)
Posición máx. de inclinación (garantía de alimentación de aceite para el motor)	25°/45% en todas las direcciones	25°/46 % en todas las direcciones 30°/58 % 3 minutos ¡Observar la capacidad ascensional (30°/58 %) del vehículo!
Consumo diesel específico	279 g/kWh	272 g/kWh
Las emisiones cumplen con	97/68/CE	EPA Tier II

### 6.3 Transmisión

### 6.4 Frenos

Bomba variable		Modelo 1501 / 1501S
Ejecución	Bomba de émbolos axiales	
Cilindrada	0 – 45 cm <sup>3</sup> /vuelta	
Capacidad de elevación	99 l/min	
Presión máxima de servicio	360 bar	
Bomba de alimentación (integrada en la bomba variable)		
Ejecución	Bomba de rueda dentada	
Cilindrada	11,6 cm <sup>3</sup> /U	
Presión de llenado/alimentación	20 bares	
Freno de servicio/ de estacionamiento		hasta AC000335 a partir de AB150001H AB150002 D
Ejecución	Hidrostática	Freno hidrostático del accionamiento de traslación, accionado por pedal
Lugar de instalación	Motores de traslación traseros	
Actuación	Freno con fuerza almacenada de muelle para el freno auxiliar y de estacionamiento accionado mediante la válvula del freno de mano	

### 6.5 Dirección

Dirección		Modelo 1501 / 1501S
Ejecución	Dirección angular del bastidor hidrostática con propiedades de dirección de emergencia.	
Modalidad de dirección	Dirección angular de bastidor	

### 6.6 Sistema hidráulico de trabajo

Sistema hidráulico de trabajo		Modelo 1501 / 1501S
Volumen desplazado bomba hidráulica	8,3 cm <sup>3</sup> /U	
Capacidad de elevación de bomba hidráulica	18 l/min	
Bloque de mando	2 secciones	
Presión máxima de servicio:	170 bar	
Protección por fusible secundaria cilindro giratorio	165 bares	
Radiador de aceite hidráulico	Estándar	
Contenido del depósito hidráulico	20 litros	

### 6.7 Instalación de carga

Equipo cargador		Modelo 1501 / 1501S
Contenido caja de volquete	650 l raso	
	800 l apilado	
	420 l masa de agua	
Carga útil	1500 kg	

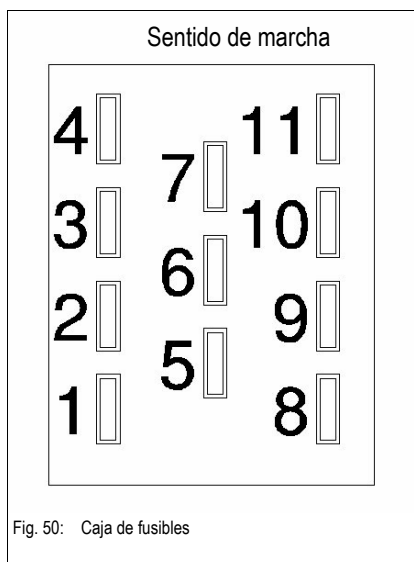
## 6.8 Propiedades de marcha

Dirección	Modelo 1501 / 1501S
Velocidad	0 - 18 km/h
Pandeo	+/- 33°
Basculación	+/- 15°
Radio de inversión externo	3500 mm
Capacidad ascensional	45%
Inclinación permitida segura	20 % en todas las direcciones

## 6.9 Instalación eléctrica (hasta AC000101)

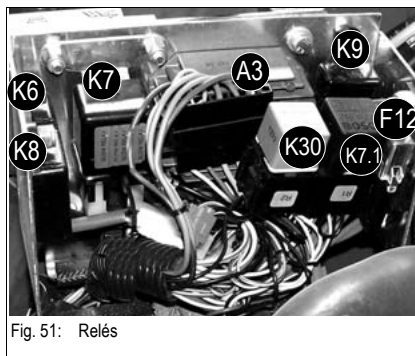
Sistema eléctrico	
Dinamo	12 V 40 A
Motor de arranque	12 V 1,1 kW
Batería	12 V 45 Ah

### Caja de fusibles



Fusible nº	Corriente nominal (A)	Circuito protegido
1	30A	- Imán de parada, relé de temporización imán de parada
2	7,5 A	- Bocina
3	7,5 A	- Regulador dinamo
4	7,5 A	- Válvula magnética bomba
5	7,5 A	- Conmutador de luces
6		- No ocupado
7		- No ocupado
8	7,5 A	- Testigos
9		- No ocupado
10		- No ocupado
11		- No ocupado

### Relés



Los relés se encuentran en la caja de relés bajo el puesto de mando, a la altura de la consola giratoria

Relé conmutador nº	Circuito protegido
K 6	- Relé temporizador encendido
K 8	- Relé temporizador del imán de parada
K 7	- Relé de alta corriente arranque
K 9	- Relé conmutador imán de parada

K 30	- Relé para zumbador freno de estacionamiento
K 7.1	- Relé bloqueo de arranque
A3	- Regulador de carga
F12	- Fusible general

## 6.10 Instalación eléctrica (a partir de AB150001H/150002D)

Sistema eléctrico	
Dinamo	12 V 20 A
Motor de arranque	12 V 1,2 kW
Batería	12 V 45 Ah

### Caja de fusibles

La caja de fusibles se encuentra en el lado derecho del vehículo detrás de la cubierta del motor (ver flecha).



Fig. 52: Caja de fusibles

Fusible n°	Corriente nominal (A)	Circuito protegido
F 3	10 A	- Imán de parada, relé de temporización imán de parada
F 4	15 A	- Válvulas magnéticas traslación
F 5	10 A	- Bocina, freno de estacionamiento, luz de freno
F 6	15 A	- Intermitentes
F 7	15 A	- Luz de carretera
F 8	10 A	- Luz de cruce
F 9	10 A	- Luz de posición
F10	10 A	- Instalación de intermitentes de emergencia

### Relés

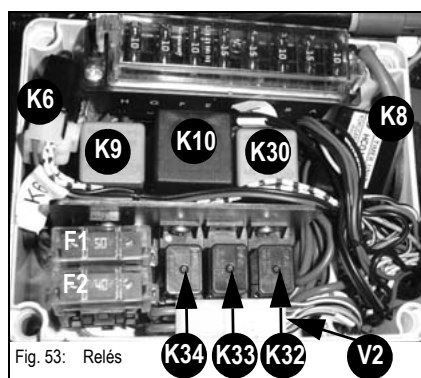


Fig. 53: Relés

Relé conmutador n°	Circuito protegido
K 6	- Relé temporizador encendido
K 8	- Relé temporizador del imán de parada
K 9	- Relé conmutador imán de parada
K 10	- Relé para intermitentes
K 30	- Relé para freno de estacionamiento
K 32	- Relé bloqueo de arranque
K 33	- Relé luz de cruce
K 34	- Relé luz de carretera
V2	- Diodos
F 1, 2	- Fusibles principales

## 6.11 Neumáticos 1001/1501/2001

Tamaño de los neumáticos	Presión de los neumáticos		Profundidad de dibujo
	Delante	Atrás	
10.00 / 7,5x15	3 bar	3 bar	ET 20

## 6.12 Medición de ruido

Nivel de emisiones acústicas	hasta AC000335	a partir de AB150001H AB150002D
Nivel de emisiones acústicas ( $L_{WA}$ )	102 dB(A)	101 dB (A)



### ¡Indicación!

Medición del nivel de potencia acústica realizada en base a la Directiva CE 2000/14 CE. Medición de nivel sonoro en la cabina realizada según Directivas CEE 84/532/CEE, 89/514/CEE y 95/27/CEE.

La superficie del emplazamiento de medición estaba asfaltada.

## 6.13 Tabla de mezcla del líquido refrigerante

Temperatura exterior	Líquido refrigerante			
	Agua	Agente anticorrosivo		Anticongelante
Hasta °C	% en vol.	cm <sup>3</sup> /l	% en vol.	% en vol.
4	99	10	1	-
-10	79			20
-20	65			34
-25	59			40
-30	55			44

## 6.14 Dimensiones modelo 1001

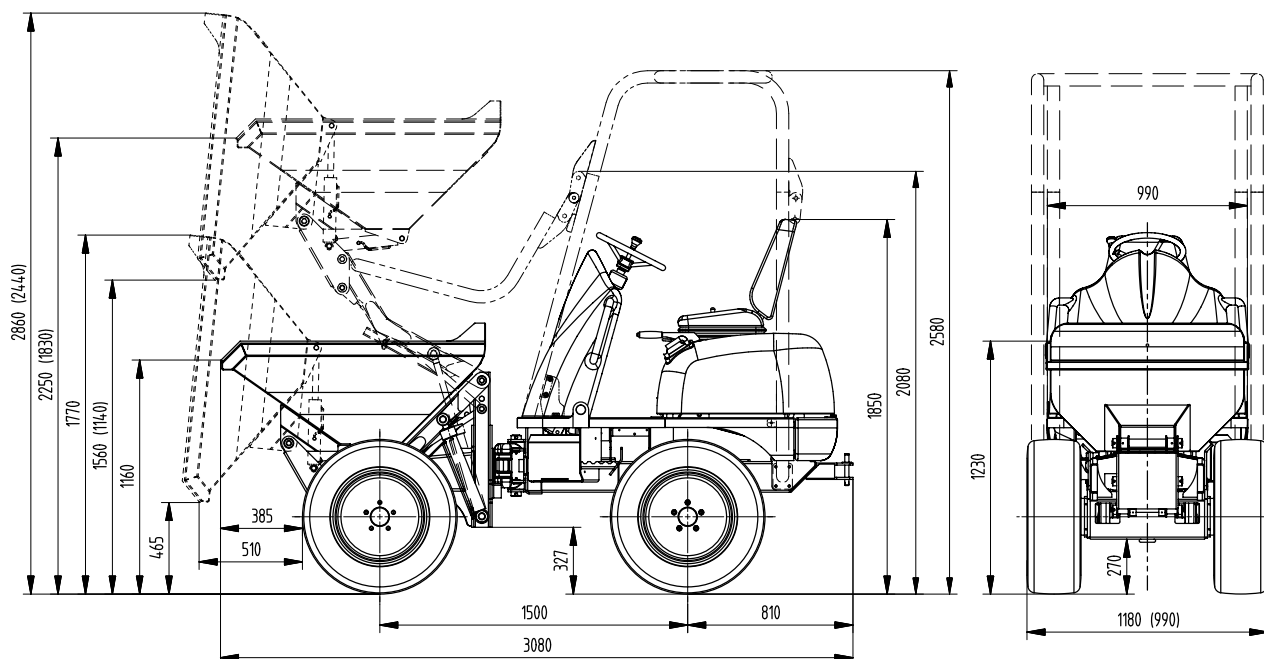


Fig. 54: Dimensiones del vehículo (modelo 1001)

Datos principales	Modelo 1001
Peso propio	1165kg
Altura total	2580 mm
Altura total arco antivuelco plegado	2080 mm
Altura total sin arco antivuelco	1850 mm
Anchura total	1180 mm
Anchura total (versión estrecha)	990 mm
Distancia del suelo	270 mm
Batalla	1500 mm
Radio de inversión externo	3200 mm

## 6.15 Dimensiones modelo 1501

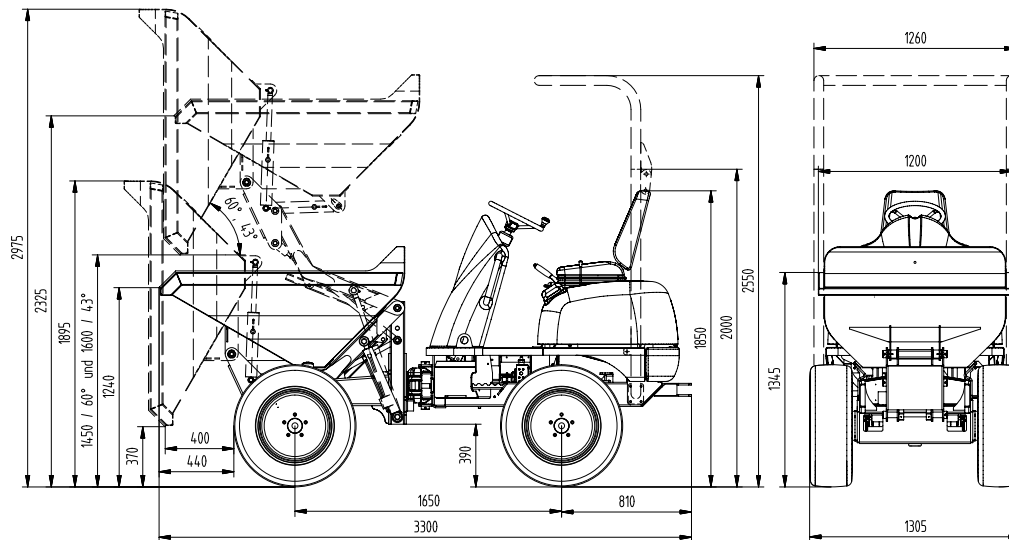


Fig. 55: Dimensiones del vehículo (modelo 1501)

Datos principales	Modelo 1501
Peso propio	1226 kg
Altura total	2550 mm
Altura total arco antivuelco plegado	2000 mm
Altura total sin barra antivuelco	1850 mm
Anchura total	1305 mm
Distancia del suelo	270 mm
Batalla	1650 mm
Radio de inversión externo	3500 mm

## 6.16 Dimensiones modelo 1501S

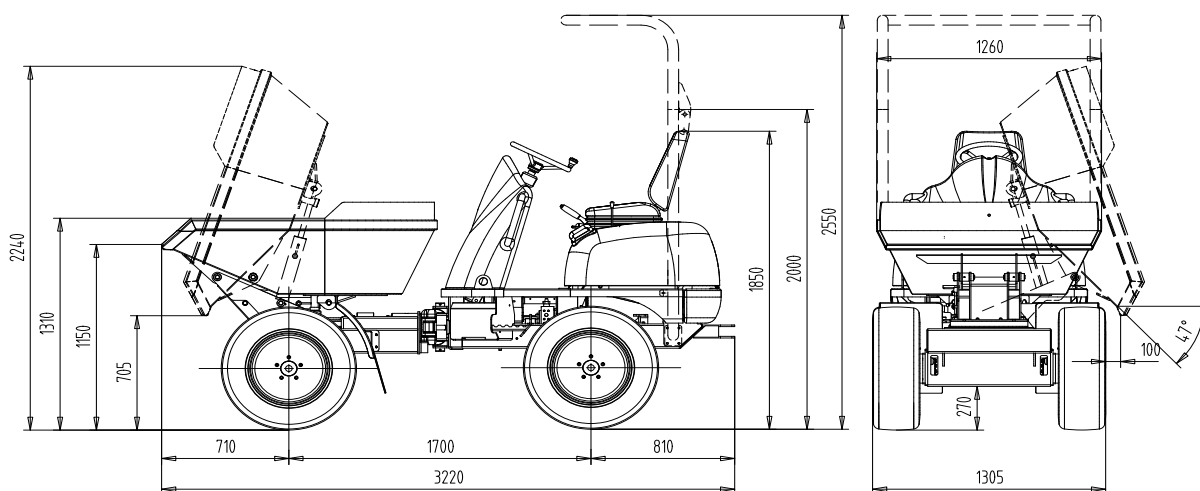


Fig. 56: Dimensiones del vehículo (modelo 1501S)

Datos principales	Modelo 1501S
Peso propio	1210 kg
Altura total	2550 mm
Altura total arco antivuelco plegado	2000 mm
Altura total sin barra antivuelco	1850 mm
Anchura total	1305 mm
Distancia del suelo	270 mm
Batalla	1700 mm
Radio de inversión externo	3500 mm

## 6 Datos técnicos (2001)

### 6.1 Motor

Motor	Modelo 2001	
	Tier 2	Tier 3
Marca	Motor diesel Yanmar	
Tipo	3TNV82V-DNSV	3TNV82A-BDNSV
Ejecución	Motor diesel de 4 tiempos, refrigerado por agua	
Número de cilindros	3	
Sistema de inyección	Inyección directa	
Admisión	Admisión natural	
Sistema de refrigeración	Refrigerado por agua	
Sistema de lubricación	Lubricación forzosa con bomba trocoide	
Cilindrada	1331 cm <sup>3</sup>	
Calibre y carrera	82 x 84 mm	
Potencia	22,1 kW +/- 3% a 3000 min <sup>-1</sup>	22,5 kW +/- 3% a 3000 min <sup>-1</sup>
Par de motor máximo	83 Nm a 1800 min <sup>-1</sup>	84 Nm
Número de revoluciones máx. sin carga	3180 min <sup>-1</sup> +/- 25 min <sup>-1</sup>	3000 min <sup>-1</sup> +/- 25 min <sup>-1</sup>
Número de revoluciones al ralentí	~1050 min <sup>-1</sup> +/- 25 min <sup>-1</sup>	~1000 min <sup>-1</sup> +/- 25 min <sup>-1</sup>
Juego de válvulas (Con. = Des.)	0,15 - 0,25 mm (frío)	
Presión de inyección	220 - 230 bares	200-210 bares
Compresión	31 +/- 1 bar a 250 min <sup>-1</sup>	
presión del aceite motor	3 - 4 bares	3,2 – 4,7 bares
Interruptor pulsador de la bomba de aceite del motor	0,5 +/- 0,1 bares	0,39-0,54 bares
Termostato temperatura de abertura	69,5 - 72,5 °C	70-73°C (completamente abierto a 85°C)
Interruptor térmico	107 - 113 °C	
Secuencia encendido	1 - 3 - 2	
Sentido de giro	En sentido contrario a las agujas del reloj (visto desde el volante)	
Ayuda de arranque	Bujía de precalentamiento (tiempo de precalentamiento 10 – 15 seg.)	Espigas de precalentamiento (tiempo de precalentamiento 10 – 15 seg.)
Posición máx. de inclinación (garantía de la alimentación de aceite para el motor):	25 °/45% en todas las direcciones	
Las emisiones cumplen con	97/68/CE EPA II	97/68/EC EPA

## 6.2 Transmisión

<b>Bomba variable</b>		<b>Modelo 2001</b>
Ejecución	Bomba de émbolos axiales	
Cilindrada	0-56 cm <sup>3</sup> /vuelta	
Capacidad de elevación	168 l/min	
Presión máxima de servicio	420 bar	
<b>Bomba de alimentación (integrada en la bomba variable)</b>		
Ejecución	Bomba de rueda dentada	
Cilindrada	8,3 cm <sup>3</sup>	
Presión de llenado/alimentación	25 bares	

## 6.3 Frenos

<b>Freno de servicio/de estacionamiento</b>		<b>Modelo 2001</b>
Ejecución	Hidrostático y almacenador de fuerza por muelle	
Función	Mediante el variómetro actúa sobre la bomba de avance. Válvula magnética adicional en el almacenador de fuerza por muelle en los motores delanteros de las ruedas	
freno de estacionamiento	Freno con fuerza almacenada de muelle en los cuatro motores de ruedas accionado mediante válvula de freno manual	

## 6.4 Dirección

<b>Dirección</b>		<b>Modelo 2001</b>
Ejecución	Dirección angular del bastidor hidrostática con propiedades de dirección de emergencia.	
Modalidad de dirección	Dirección angular de bastidor	

## 6.5 Sistema hidráulico de trabajo

<b>Sistema hidráulico de trabajo</b>		<b>Modelo 2001</b>
Volumen desplazado bomba hidráulica	8,3 cm <sup>3</sup> /U	
Capacidad de elevación de bomba hidráulica	25 l/min	
Bloque de mando	2 secciones	
Presión máxima de servicio	175 bares	
Protección por fusible secundaria cilindro giratorio	160 bares	
Radiador de aceite hidráulico	Estándar	
Contenido del depósito hidráulico	28 litros	

## 6.6 Equipo cargador

Equipo cargador	Modelo 2001
Contenido de la caja de volquete	930 l raso
	1210 l apilado
	680 l masa de agua
Carga útil	2000 kg

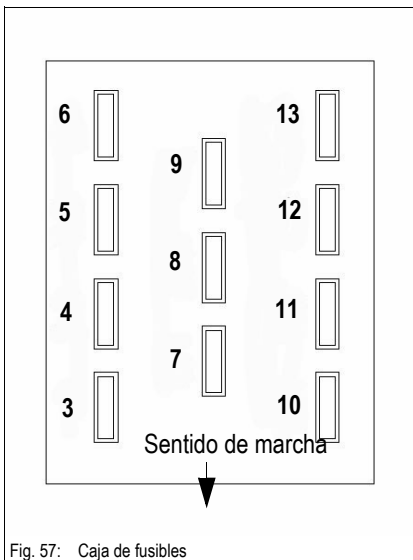
## 6.7 Propiedades de marcha

Dirección	Modelo 2001
Velocidad	0 - 21 km/h
Pandeo	+/- 33°
Basculación	+/- 15°
Radio de inversión externo	3500 mm
Capacidad ascensional	45%
Inclinación permitida segura	20 % en todas las direcciones

## 6.8 Sistema eléctrico

Sistema eléctrico	
Dinamo	12 V 40 A
Motor de arranque	12 V 1,4 kW
Batería	12 V 74 Ah

### Caja de fusibles



Número de fusible	Corriente nominal (A)	Circuito protegido
3	10 A	- Intermitentes de emergencia 30
4	7,5 A	- Luz de limitación, alumbrado de matrícula
5	7,5 A	- Luz de cruce
6	10 A	- Luz de carretera
7	7,5	- No ocupado
8	7,5 A	- Bocina, luz de freno
9	10 A	- Intermitente, testigos, indicador de depósito, relé de seguridad
10	7,5 A	- Luz giratoria
11	7,5 A	- Transmisión
12	10 A	- Relé imán de parada
13	20 A	- Imán de parada 30

Relés

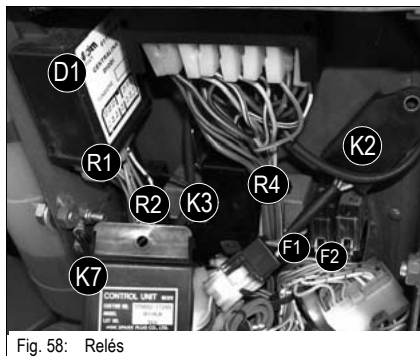


Fig. 58: Relés

Los relés se encuentran en la caja de relés bajo la cabina, a la altura de la consola giratoria

Relé conmutador n°	Circuito protegido
F 1	– Fusible general
F 2	– Fusible general
R 1	- Relé de alta corriente arranque
R 2	- Relé bloqueo de arranque
R 4	– Relé imán de parada
K 2	– Relé temporizador precalentamiento
K 3	– relé intermitente
K 7	– Relé de seguridad
D1	– Caja de diodos

## 6.9 Neumáticos

Tamaño de los neumáticos	Presión de los neumáticos		Profundidad de dibujo
	Delante	Atrás	
10.00 / 7,5x15	3 bar	3 bar	ET 20

## 6.10 Medición de ruido

Nivel de emisiones acústicas	2001
Nivel de emisiones acústicas (L <sub>WA</sub> )	101 dB (A)



### ¡Indicación!

Medición del nivel de potencia acústica realizada en base a la Directiva CE 2000/14 CE. Medición de nivel sonoro en la cabina realizada según Directivas CEE 84/532/CEE, 89/514/CEE y 95/27/CEE.

La superficie del emplazamiento de medición estaba asfaltada.

## 6.11 Tabla de mezcla del líquido refrigerante

Temperatura exterior	Líquido refrigerante			
	Agua	Agente anticorrosivo		Anticongelante
Hasta °C	% en vol.	cm <sup>3</sup> /l	% en vol.	% en vol.
4	99	10	1	–
-10	79			20
-20	65			34
-25	59			40
-30	55			44

Los relés se encuentran en la caja de relés bajo la chapa del suelo del puesto de mando

Relé conmutador n°	Circuito protegido
F 1, F2	– Fusibles principales
K 6	- Relé temporizador encendido
K7	- Relé de alta corriente arranque
K 8	- Relé temporizador del imán de parada
K 9	– Relé conmutador imán de parada
K 10	– Relé para intermitentes
K32	- Relé bloqueo de arranque
K33	– Relé luz de cruce
K34	– Relé luz de carretera
V2	– Diodos

## 6.12 Neumáticos

Tipo	Tamaño de los neumáticos	Presión de los neumáticos		Capacidad de carga
		Delante	Atrás	
2001	11,5 / 80 x 15,3	3 bar	3 bar	PR 10

## 6.13 Medición de ruido

Nivel de emisiones acústicas	3001
Nivel de emisiones acústicas (L <sub>WA</sub> )	101 dB (A)
Nivel de intensidad acústica (L <sub>PA</sub> )	85 dB (A)



### ¡Indicación!

Medición del nivel de potencia acústica realizada en base a la Directiva CE 2000/14 CE. Medición de nivel sonoro en la cabina realizada según Directivas CEE 84/532/CEE, 89/514/CEE y 95/27/CEE.

La superficie del emplazamiento de medición estaba asfaltada.

## 6.14 Tabla de mezcla del líquido refrigerante

Temperatura exterior	Líquido refrigerante			
	Agua	Agente anticorrosivo		Anticongelante
Hasta °C	% en vol.	cm <sup>3</sup> /l	% en vol.	% en vol.
4	99	10	1	–
-10	79			20
-20	65			34
-25	59			40
-30	55			44

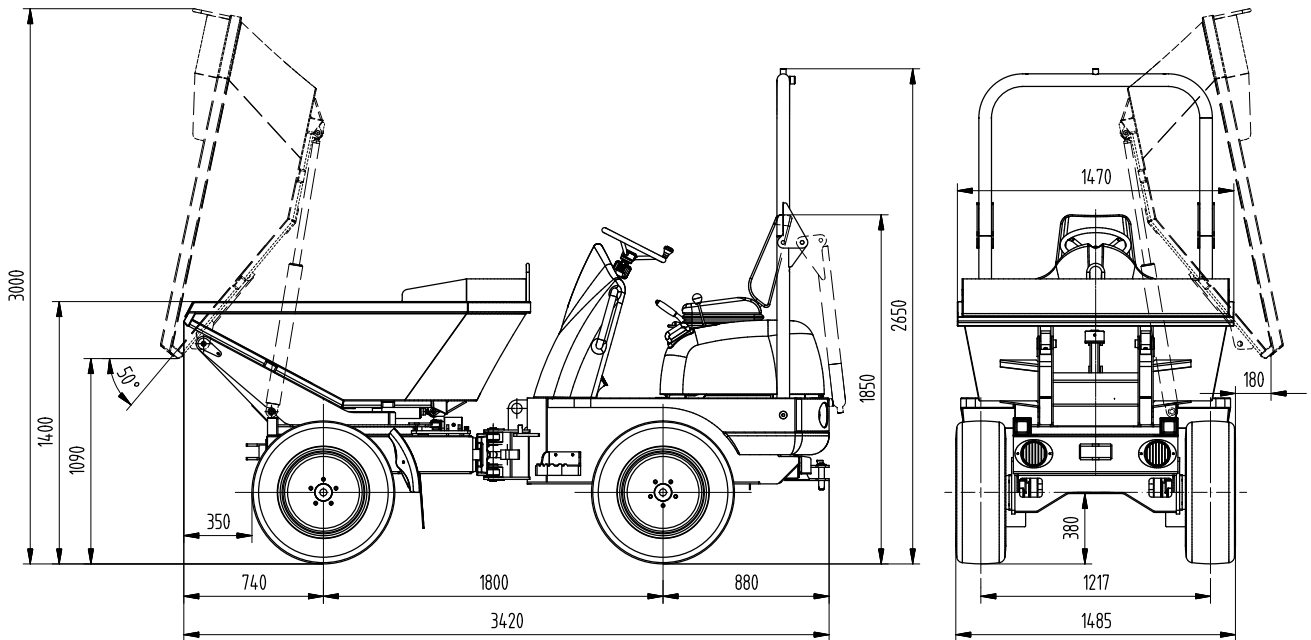
**6.15 Dimensiones modelo 2001**


Fig. 59: Dimensiones del vehículo (modelo 2001)

Datos principales	Modelo 2001
Peso propio	1810 kg
Altura total	2650 mm
Altura total arco antivuelco plegado	1850 mm
Altura total sin arco antivuelco	1850 mm
Anchura total	1485 mm
Distancia del suelo	380 mm
Batalla	1800 mm
Radio de inversión externo	3500 mm
Capacidad ascensional	45% teórico
Inclinación permitida segura	20% en todas las posiciones de marcha

Neuson Limited  
Crown Business Park  
Tredgar  
Gwent South Wales NP22 4EF  
Tel. (+44) 1495 723083  
Fax (+44) 1495 713941  
e-mail [office@liftondumpers.com](mailto:office@liftondumpers.com)  
[www.neusonkramer.com](http://www.neusonkramer.com)

Neuson Baumaschinen GmbH  
Haidfeldstrasse 37  
A-4060 Linz / Leonding  
Tel. +43 (0) 732 / 90590-0  
Fax +43 (0) 732 / 90590-0  
Correo electrónico [office@neuson.com](mailto:office@neuson.com)  
[www.neusonkramer.com](http://www.neusonkramer.com)